

Manuel d'utilisation

Variocool VC 5000 (W), VC 10000 (W)

Thermostat de process à fluide frigorigère R-513A

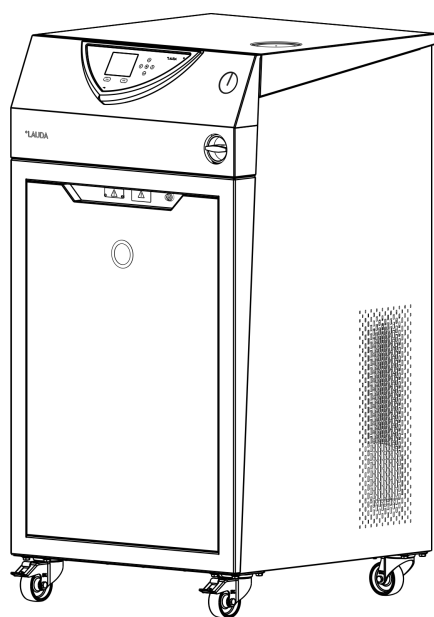

Fabricant
LAUDA DR. R. WOBSE GMBH & CO. KG
Laudaplatz 1
97922 Lauda-Königshofen
Allemagne
Téléphone : +49 (0)9343 503-0
Courriel : info@lauda.de
Internet : <https://www.lauda.de>

Traduction du manuel d'utilisation d'origine
Q4DT-E_13-026, 1, fr_FR ©LAUDA 2026

17/03/2026

Table des matières

1	Sécurité.....	7
1.1	Consignes générales de sécurité.....	7
1.2	Obligations de l'exploitant.....	8
1.3	Respecter les instructions d'utilisation complémentaires.....	8
1.4	Limites de l'appareil.....	8
1.4.1	Utilisation.....	8
1.4.2	Domaine d'application.....	9
1.4.3	Limites temporelles.....	9
1.5	Exigences CEM.....	9
1.6	Versions logicielles.....	9
1.7	Interdiction d'apporter des modifications à l'appareil.....	10
1.8	Fluides frigorigènes fluorés.....	10
1.9	Exigences relatives au liquide caloporteur.....	10
1.10	Matériaux et matériels.....	11
1.11	Exigences posées aux flexibles.....	11
1.12	Qualification du personnel.....	11
1.13	Équipement de protection individuel.....	11
1.14	Label de sécurité du produit.....	12
1.15	Structure des mises en garde.....	12
2	Déballage.....	14
3	Description des appareils.....	18
3.1	Types d'appareil.....	18
3.2	Conception de l'appareil.....	19
3.3	Éléments de commande.....	21
3.3.1	Interrupteur principal.....	21
3.3.2	Touches de l'écran.....	21
3.4	Éléments fonctionnels.....	22
3.4.1	Circuit hydraulique.....	22
3.4.2	Groupe frigorifique.....	22
3.4.3	Interfaces.....	23
3.5	Plaque signalétique.....	25
4	Avant la mise en service.....	26
4.1	Installer l'appareil.....	26
4.2	Raccorder une application.....	27
4.2.1	Flexibles de thermorégulation et colliers de serrage.....	27
4.2.2	Raccorder une application externe.....	28
4.3	Eau de refroidissement.....	30

4.3.1	Exigences posées à l'eau de refroidissement.....	30
4.3.2	Raccorder l'eau de refroidissement.....	31
4.4	Liquides caloporteurs.....	32
4.5	Établir l'alimentation électrique.....	33
5	Mise en service.....	36
5.1	Mettre l'appareil en marche pour la première fois et le remplir de liquide.....	36
5.1.1	Mode de remplissage.....	36
5.1.2	Mettre en marche et remplir l'appareil.....	37
5.2	Réglage de la pression de la pompe.....	39
5.3	Interfaces.....	40
5.3.1	Régler la sortie d'alarme.....	40
5.3.2	Interface sortie d'alarme (contact sans potentiel).....	40
5.3.3	Monter des modules.....	41
5.4	Commande de l'appareil avec le pupitre de commande via une interface ou WebApp.....	42
6	Fonctionnement.....	44
6.1	Consignes générales de sécurité.....	44
6.2	Modes de service.....	45
6.3	Vue d'ensemble de la structure des menus.....	46
6.4	Allumer l'appareil.....	48
6.5	L'écran.....	48
6.5.1	Fenêtre de base.....	48
6.5.2	Fenêtre du menu.....	49
6.5.3	Fenêtre de saisie.....	50
6.5.4	Verrouillage et activation des touches de commande.....	51
6.6	Définir des températures limites.....	52
6.7	Définir une valeur de consigne.....	53
6.8	Activer et désactiver le mode stand-by.....	53
6.9	SmartCool (refroidissement).....	54
6.10	Régulation externe.....	55
6.10.1	Activer la régulation externe.....	55
6.10.2	Définir une compensation du point de consigne.....	55
6.11	Régulation.....	56
6.11.1	Principes.....	57
6.11.2	Appeler le menu de régulation.....	59
6.11.3	Récapitulatif des paramètres de régulation internes.....	60
6.11.4	Ajuster les paramètres de réglage internes.....	60
6.11.5	Aperçu des paramètres de réglage externes.....	61
6.11.6	Ajuster les paramètres de régulation externes.....	62
6.12	Réglage de base.....	63

6.12.1	Appeler les réglages de base.....	63
6.12.2	Réglage de l'intensité des signaux sonores.....	63
6.12.3	Réglage de la luminosité de l'écran.....	63
6.12.4	Définir le mode de démarrage (démarrage automatique).....	64
6.12.5	Limiter la consommation de courant.....	65
6.12.6	Configurer le degré d'avertissement pour le niveau de remplissage.....	65
6.12.7	Sélectionner la langue du menu.....	65
6.13	Spécifier une compensation pour la température réelle interne (calibrage).....	66
6.14	Rétablir le calibrage d'usine (sonde de température interne).....	66
6.15	Rétablir les paramètres d'usine.....	67
6.16	État de l'appareil.....	68
6.16.1	Afficher l'état de l'appareil.....	68
6.16.2	Lecture de la mémoire des défauts.....	69
6.16.3	Consulter les données techniques.....	69
6.16.4	Consulter la version du programme.....	69
6.16.5	Afficher type d'appareil.....	70
6.16.6	Afficher le numéro de série.....	70
6.17	Programmeur.....	70
6.17.1	Exemple de programme.....	70
6.17.2	Sélectionner un programme.....	73
6.17.3	Créer et modifier des programmes.....	73
6.17.4	Définir les cycles de programme.....	76
6.17.5	Lancer, interrompre et quitter un programme.....	77
7	Entretien.....	78
7.1	Consignes générales de sécurité.....	78
7.2	Intervalles de maintenance.....	78
7.3	Nettoyage des surfaces de l'appareil.....	79
7.4	Contrôler la protection contre les niveaux trop bas.....	79
7.5	Nettoyage du condenseur refroidi par air.....	81
7.6	Nettoyage de l'élément filtrant.....	81
7.7	Détartre le circuit d'eau réfrigérante.....	82
7.8	Contrôle du liquide caloporteur.....	83
8	Pannes et anomalies.....	85
8.1	Alarmes, erreurs et avertissements.....	85
8.2	Codes d'alarme.....	85
8.3	Alarme Niveau bas.....	86
8.4	Alarme de surchauffe.....	87
8.5	Avertissements - système de régulation.....	88
8.6	Avertissements - système de protection.....	89

8.7	Avertissements - Smartcool.....	90
9	Mise hors service.....	93
9.1	Vidanger l'appareil.....	93
9.2	Vidange du circuit d'eau réfrigérante.....	93
10	Élimination.....	96
10.1	Mise au rebut du fluide frigorigène.....	96
10.2	Mise au rebut de l'appareil.....	96
10.3	Mise au rebut de l'emballage.....	96
11	Caractéristiques techniques.....	97
11.1	Données générales et spécifiques aux différents types.....	97
11.2	Capacité frigorifique.....	98
11.3	Fluide frigorigène et quantité de remplissage.....	99
11.4	Volume de remplissage et caractéristiques des pompes.....	99
11.5	Puissance de chauffe et consommation de courant.....	100
12	Accessoires.....	101
13	Généralités.....	103
13.1	Droit de propriété industrielle.....	103
13.2	Modifications techniques.....	103
13.3	Conditions de garantie.....	103
13.4	Contact LAUDA	103
14	Retour de marchandises et déclaration d'innocuité.....	104
15	Index.....	105

1 Sécurité

1.1 Consignes générales de sécurité

- Les appareils doivent être utilisés conformément à leur destination dans les conditions indiquées dans la présente notice d'instructions. Tout autre mode de fonctionnement est considéré comme non conforme et est susceptible d'altérer la sécurité conférée par l'appareil.
- Les appareils n'ont pas été conçus pour être utilisés dans un contexte médical, conformément à DIN EN 60601-1 et IEC 601-1 !
- La notice d'instructions fait partie intégrante de l'appareil. Les informations contenues dans la présente notice d'instructions doivent être gardées à proximité de l'appareil. Conserver par ailleurs soigneusement cet exemplaire de la notice d'instructions.



En cas de perte de la notice d'instructions, contacter le LAUDA Service. Les coordonnées de contact se trouvent au ↪ Chapitre 13.4 « Contact LAUDA » à la page 103.

L'emploi de l'appareil expose à des risques en raison des températures élevées ou basses et de l'utilisation d'énergie électrique. Les risques inhérents de l'appareil ont été supprimés autant que faire se peut par la construction conformément aux normes applicables. Les risques résiduels ont été réduits par l'une des mesures ci-après :

- Au cas où ceci est pertinent, il existe pour l'appareil des dispositifs de sécurité. Ces dispositifs sont indispensables pour la sécurité de l'appareil. Leur fonctionnalité doit être assurée par des activités de maintenance adéquates.
Les dispositifs de sécurité de l'appareil sont décrits dans le chapitre « Sécurité ».
- Lorsque cela est pertinent, des signes de mise en garde sont apposés sur l'appareil. Ils doivent être respectés en permanence.
Les signes apposés sur l'appareil sont décrits dans le chapitre « Sécurité ».
- Cette notice d'instructions contient des consignes de sécurité. Elles doivent être respectées en permanence.
- Le personnel et l'équipement de protection du personnel doivent répondre à certaines exigences.
Ces exigences sont décrites dans le chapitre « Sécurité ».



Un aperçu du personnel autorisé et des équipements de protection est disponible au ↪ Chapitre 1.12 « Qualification du personnel » à la page 11 et au ↪ Chapitre 1.13 « Equipement de protection individuel » à la page 11.



Des informations plus détaillées sur la conception générale des avertissements sont disponibles au ↪ Chapitre 1.15 « Structure des mises en garde » à la page 12.

1.2 Obligations de l'exploitant

Respecter les prescriptions nationales liées au fonctionnement de l'installation dans le pays où elle est installée.

Il faut notamment veiller à appliquer les dispositions légales concernant la sécurité de fonctionnement.

Respecter les conditions d'installation figurant au [Chapitre 11.1 « Données générales et spécifiques aux différents types »](#) à la page 97.

1.3 Respecter les instructions d'utilisation complémentaires

Modules d'interface

L'appareil peut être équipé de modules d'interfaces complémentaires. Lors du montage et de l'utilisation de modules d'interface, les instructions d'utilisation respectives doivent être lues et observées.

1.4 Limites de l'appareil

1.4.1 Utilisation

Utilisation conforme à la destination

L'appareil dont il est question ici est strictement réservé à la thermorégulation et au refoulement des liquides caloporteurs ininflammables dans un circuit fermé.

Utilisation abusive raisonnablement prévisible

L'utilisation abusive est réputée prévisible dans les cas suivants :

- fonctionnement de l'appareil sans liquide caloporteur
- fonctionnement de l'appareil avec un liquide caloporteur inadéquat
- fonctionnement de l'appareil avec un liquide caloporteur inflammable
- raccordement incorrect des flexibles
- fonctionnement avec des flexibles défectueux ou inadéquats
- réglage d'une pression de pompe erronée
- fonctionnement de l'appareil dans des applications médicales
- installation dans des atmosphères explosives
- pour la thermorégulation de denrées alimentaires
- avec un réacteur en verre sans protection contre la surpression
- raccordement à un circuit hydraulique non fermé
- utilisation en extérieur
- fonctionnement de l'appareil avec des câbles de raccordement au réseau défectueux, inadéquats ou non conformes aux normes

Type d'alimentation en énergie

L'appareil est alimenté en...

- énergie électrique (chaque appareil)

Limites de puissance et valeurs de fonctionnement

- Consulter le chapitre Caractéristiques techniques

1.4.2 Domaine d'application

L'appareil doit être utilisé exclusivement dans les domaines suivants :

- Production, qualité, recherche et développement dans le secteur industriel
- Utilisation en intérieur
- Plage de température ambiante de 5 à 40 °C
- Humidité relative maximale de l'air de 80 % à des températures pouvant atteindre 31 °C, jusqu'à 50 % d'humidité relative de l'air à décroissance linéaire à 40 °C
- Altitude jusqu'à 2000 m maximum au-dessus du niveau de la mer
- Variations de la tension secteur jusqu'à ± 10 % de la tension nominale
- Catégorie de surtension II
- Degré de pollution 2
- Plage de température de stockage de 5 à 40 °C
- Plage de température de transport de -20 à 43 °C

1.4.3 Limites temporelles

Durée de vie - L'appareil est conçu pour fonctionner pendant 20 000 heures de service.

1.5 Exigences CEM

Tab. 1: Classification suivant les exigences de compatibilité électromagnétique

Appareil	Exigences concernant l'immunité aux interférences	Classe d'émissions	Raccordement secteur du client
Variocool	Tableau 2 (industrie) selon EN 61326-1	Catégorie d'émission B conformément à CISPR 11	Uniquement pour l'UE Valeur du raccordement ≥ 100 A
Variocool	Tableau 2 (industrie) selon EN 61326-1	Catégorie d'émission B conformément à CISPR 11	Pays hors de l'UE Aucune restriction

Instructions for Class A digital device, Canada

“This Class A digital apparatus complies with Canadian ICES-003” (ICES = Interference Causing Equipment Standards).

« Cet appareil numérique de la classe A est conforme à la norme NMB-003 du Canada ».

1.6 Versions logicielles

Cette notice d'instructions est valable pour l'appareil à partir des versions logicielles suivantes.

Logiciel	Valable à partir de la version
Système de commande Command	3.61
Système de régulation	1.74
Module E/S analogique	3.31
Module RS 232/485	3.34
Module d'E/S numérique	3.17
Module de température externe	1.45
Module Ethernet	1.27
Module EtherCAT	1.14

1.7 Interdiction d'apporter des modifications à l'appareil

Toute modification technique effectuée par l'utilisateur sur l'appareil est interdite. Toutes les conséquences qui en découlent ne sont pas couvertes par le service après-vente ou la garantie du produit. Seul le service LAUDA ou un partenaire agréé par LAUDA est autorisé à effectuer des travaux d'entretien.

1.8 Fluides frigorigènes fluorés

Les thermostats de process sont utilisés avec un fluide frigorigène fluoré appartenant au groupe de sécurité A1. La désignation et la quantité de fluide frigorigène sont indiquées sur la plaque signalétique.

1.9 Exigences relatives au liquide caloporteur

- Des liquides caloporteurs sont employés pour la thermorégulation. Les liquides caloporteurs LAUDA sont recommandés pour l'appareil de thermorégulation. Les liquides caloporteurs LAUDA ont été testés par LAUDA DR. R. WOBSE GMBH & CO. KG et validés pour cet appareil.
- Chaque liquide caloporteur couvre une certaine plage de température. Celle-ci doit correspondre à la plage de température de votre application.
- Les éventuels risques et mesures de sécurité correspondantes lors de la manipulation du liquide caloporteur sont spécifiés dans la fiche de données de sécurité de ce dernier. Il faut donc consulter la fiche de données de sécurité du liquide caloporteur pour une utilisation conforme de l'appareil.
- Avant d'employer ses propres liquides caloporteurs, vérifier qu'ils sont adaptés aux matières et matériaux utilisés.
- Le liquide caloporteur doit être pourvu d'une protection anticorrosion.
- L'adéquation du liquide caloporteur à d'autres égards doit être vérifiée grâce à un test dans la plage de température souhaitée.
- Pendant ce test de fonctionnement, il faut également contrôler le bon fonctionnement de la protection contre les niveaux trop bas.

1.10 Matériaux et matériels

Toutes les pièces qui sont en contact avec le liquide caloporteur sont fabriquées à partir de matériels de qualité supérieure adaptés à la température de service. Les matériaux employés sont des aciers inoxydables, du cuivre et du laiton ainsi que des plastiques haut de gamme résistants à la température.

1.11 Exigences posées aux flexibles

Utiliser des flexibles qui présentent

- une résistance à la température,
- à la pression et
- aux fluides correspondant à votre application.

Les flexibles recommandés figurent au chapitre « Flexibles ».

1.12 Qualification du personnel

Frigoriste

Le frigoriste est formé et certifié pour son domaine d'intervention spécifique et connaît les normes et dispositions en vigueur. La certification inclut la compétence requise pour éviter les émissions, récupérer les gaz à effet de serre fluorés et manipuler en toute sécurité les dispositifs frigorifiques du type et de la taille correspondants.

Grâce à sa formation spécialisée et à son expérience, le frigoriste peut exécuter des travaux sur des installations frigorifiques et identifier et éviter par lui-même les risques potentiels.

Un certificat concernant les normes UE 2024/573 et UE 2015/2067 doit être disponible.

Personnel de service

Le personnel de service est constitué de personnes qui ont été formées par des spécialistes à l'utilisation de l'appareil conformément à sa destination selon la notice d'utilisation.

Spécialistes

Certaines opérations sur l'appareil doivent être exécutées par des spécialistes. On entend par « spécialiste » les personnes qui, en raison de leur formation, leurs connaissances et leur expérience, ainsi que de leur connaissance des normes applicables, sont en mesure d'évaluer le fonctionnement de l'appareil et de l'application ainsi que les risques qui en émanent.

1.13 Equipement de protection individuel



Gants de protection

Des gants de protection sont indispensables pour certaines activités. Les gants de protection doivent être conformes à la norme DIN EN 374. Les gants de protection doivent résister aux produits chimiques.



Lunettes de protection

Des lunettes de protection sont nécessaires pour certains travaux. Les lunettes de protection doivent répondre à la norme DIN EN 166. Les lunettes doivent se fermer hermétiquement et être munies d'écrans latéraux.



Tenue de protection

Une tenue de protection est nécessaire pour réaliser certains travaux. Celle-ci doit satisfaire aux exigences légales en matière d'équipements de protection individuelle. La tenue de protection doit être à manches longues. Des chaussures de sécurité sont également requises.

1.14 Label de sécurité du produit

Chaud



Le symbole graphique « Surfaces chaudes » est apposé sur l'appareil. Ce symbole attire l'attention sur les surfaces brûlantes de l'appareil. Tout contact avec ces surfaces est interdit durant le fonctionnement. Avant de toucher ces surfaces pour des interventions telles que la maintenance, ces surfaces doivent avoir refroidi à la température de la pièce.

Danger



Le symbole graphique « Danger » est apposé sur l'appareil. Ce symbole est utilisé pour avertir d'un potentiel danger sur l'appareil pouvant présenter un danger imminent ou réel pour la vie et la santé des personnes.

1.15 Structure des mises en garde

Symbole d'avertissement	Type de danger
	Avertissement : tension électrique dangereuse.
	Avertissement : substances inflammables.
	Avertissement : surface brûlante.
	Avertissement : risque de glissade.
	Avertissement : substances nuisibles à la santé ou irritantes.
	Avertissement : emplacement dangereux.

Terme générique	Signification
DANGER !	Cette association du symbole et du terme générique renvoie à une situation dangereuse directe se traduisant par de graves lésions voire la mort si celle-ci ne peut être évitée.
AVERTISSEMENT !	Cette association du symbole et du terme générique renvoie à une situation dangereuse potentielle pouvant se traduire par de graves lésions voire la mort si celle-ci ne peut être évitée.
ATTENTION !	Cette association du symbole et du terme générique renvoie à une situation dangereuse potentielle pouvant se traduire par des lésions légères ou moindres si celle-ci ne peut être évitée.
REMARQUE !	Cette association du symbole et du terme générique renvoie à une situation dangereuse potentielle pouvant se traduire par des dommages matériels et sur l'environnement si celle-ci ne peut être évitée.

 REMARQUE ! Origine du danger	
	Conséquences possibles du danger
	<ul style="list-style-type: none"> ● Mesure 1 ● Mesure...

2 Déballage



DANGER !
Dommages liés au transport

Décharge électrique

- Inspectez l'appareil avant sa mise en service pour vérifier qu'il ne présente aucun signe extérieur de dommage survenu en cours de transport.
- Ne mettez jamais l'appareil en service si vous constatez un dommage lié au transport !

Tab. 2: Accessoires de série

Type d'appareil	Désignation	Quantité	Référence de commande
VC 5000 (W)	Raccordement de la pompe : raccord de tuyau 3/4" avec bague-écrou G3/4"	2	EOA 004
VC 10000 (W)	Raccordement de la pompe : raccord de tuyau 1" avec bague-écrou G1 1/4"	2	EOA 003
Appareils avec refroidissement à l'eau	Raccord de tuyau 1/2" avec bague-écrou G3/4"	2	EOA 001
Tous les appareils	Notice d'instructions	1	Q4DT-E_13-026

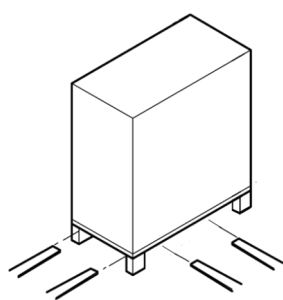

Fig. 1: Transport avec le chariot de manutention

À la livraison, vérifiez immédiatement que l'appareil et ses accessoires ont bien tous été livrés et qu'ils ne présentent pas d'éventuels dommages dus au transport.



Si, contre toute attente, l'appareil ou ses accessoires sont endommagés, veuillez informer immédiatement le transporteur afin qu'un procès-verbal puisse être établi et que le dommage survenu au cours du transport puisse être examiné. Veuillez informer également sans délai le LAUDA Service. Les coordonnées sont indiquées au Chapitre 13.4 « Contact LAUDA » à la page 103.



Conserver l'emballage d'origine de votre appareil de thermorégulation pour le transporter ultérieurement.

Consignes de déballage, illustrées à l'aide d'un VC 5000

Personnel : Personnel de service

Déballer l'appareil conformément aux instructions suivantes.

1. **Figure 1** : Couper les cerclages en plastique ① et les retirer.
2. Retirer le couvercle en bois ② de l'emballage.

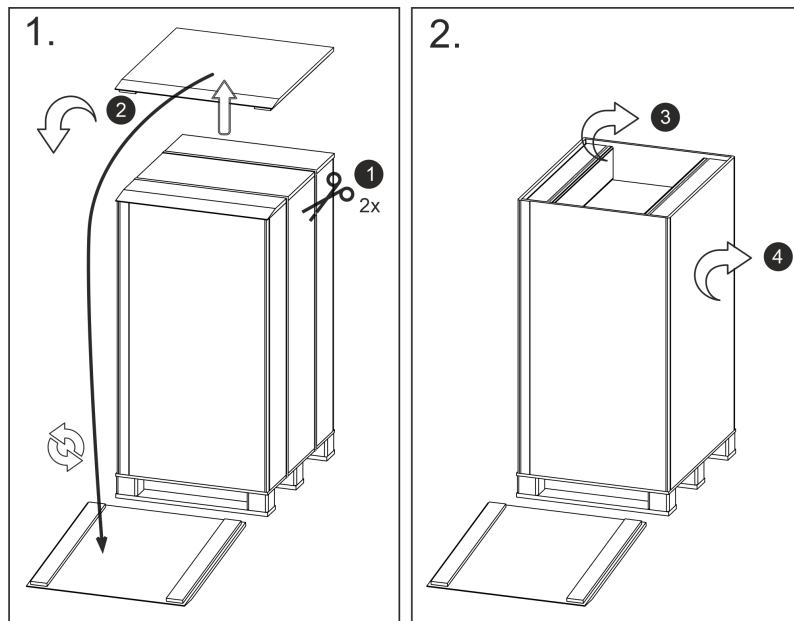

Fig. 2: Illustration des instructions de déballage pour le VC 5000

3. **Figure 2** : Retirer les deux entretoises ③ du carton. Retirer le carton ④.
4. **Figure 3** : La notice d'utilisation ⑤ se trouve sur l'appareil. Vous en aurez besoin.

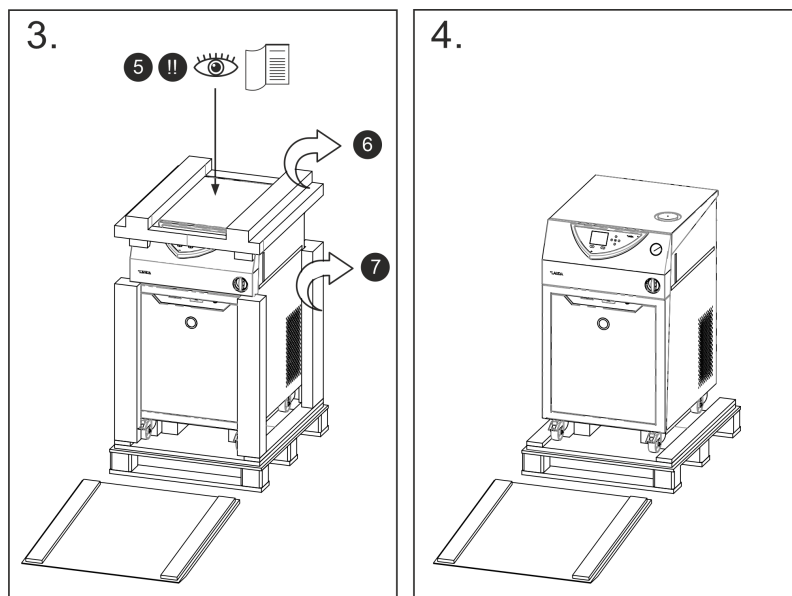

Fig. 3: Illustration des instructions de déballage pour le VC 5000

5. Retirer la mousse ⑥ qui recouvre l'appareil et les coins ⑦.
6. **Figure 4** : L'appareil est déballé.



Pour les étapes suivantes, trois personnes sont nécessaires pour votre sécurité.

7. **Figure 5** : Incliner légèrement l'appareil avec précaution sur le côté ⑧. Retirer la mousse ⑨ sur laquelle reposait l'appareil. Procéder de la même manière de l'autre côté.
 - L'appareil repose désormais sur ses roulettes.

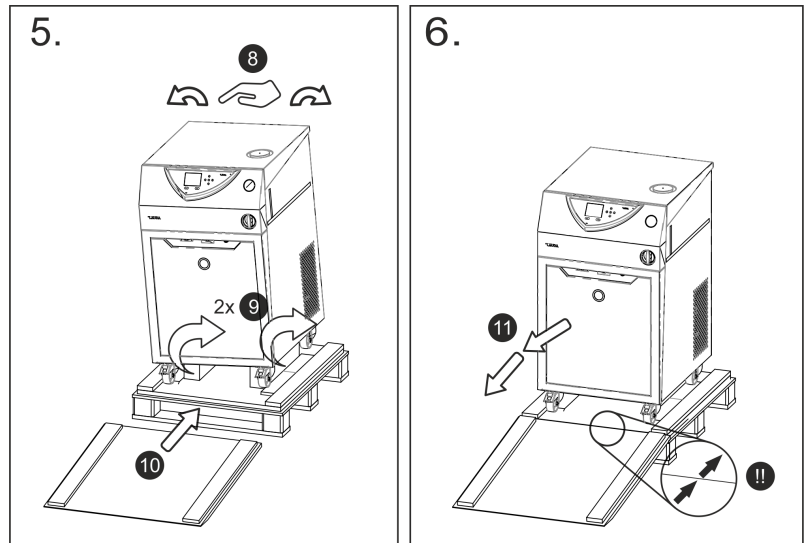

Fig. 4: Illustration des instructions de déballage pour le VC 5000

8. **Figure 5 :** Utiliser maintenant le couvercle en bois comme rampe. Le côté oblique de la rampe ne doit pas être tourné vers l'appareil et doit être orienté vers le sol. Les rails de guidage sont visibles. Placer la rampe ⑩ dans l'encoche de la palette. Desserrer les freins des roulettes de l'appareil.
9. **Figure 6 :** La rampe doit être bien ajustée contre la palette. Deux personnes doivent appuyer avec leurs chaussures à droite et à gauche sur les rails de guidage de la rampe afin de l'empêcher de glisser. Faire glisser avec précaution l'appareil hors de la palette de transport, la partie avant en premier ⑪.
10. Pour la mise en service de l'appareil, consulter la notice d'utilisation.

3 Description des appareils

3.1 Types d'appareil

La désignation du type d'appareil est composée de la manière suivante.

Élément	Description
VC	Variocool
<Nombre> par exemple 5000	Capacité frigorifique nominale en watts [W] à 20 °C
W	Appareil avec refroidissement à l'eau Cette indication incluse dans le type identifie des appareils refroidis à l'eau.

- Tous les appareils sont équipés d'un by-pass pour réguler la pression de la pompe.
- Tous les appareils ont été conçus pour être posés au sol. Les appareils sont munis de roulettes avec frein.

3.2 Conception de l'appareil

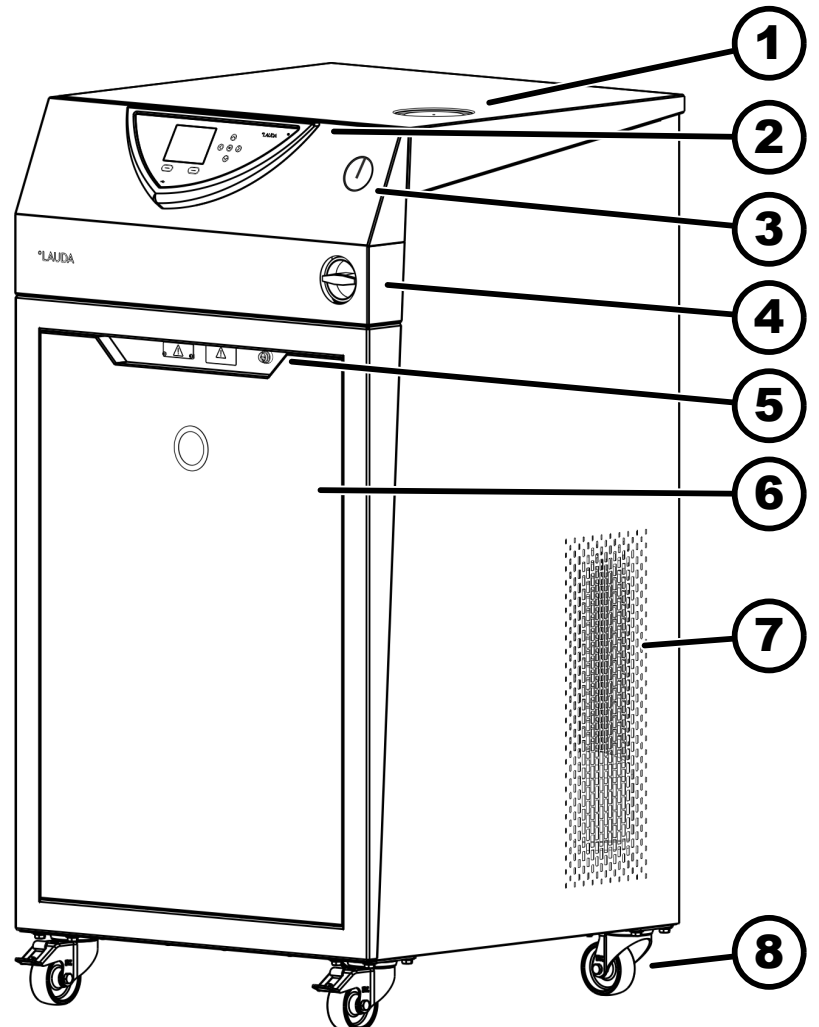

Fig. 5: Façade du VC 10000 W

- 1 Tubulure de remplissage avec couvercle
- 2 Panneau de commande
- 3 Manomètre
- 4 Interrupteur principal (remarque : son emplacement dépend du modèle)
- 5 Sortie d'alarme et emplacements pour modules
- 6 Panneau frontal (ouvertures d'aération uniquement pour les appareils refroidis par air)
- 7 Ouvertures d'aération (de chaque côté)
- 8 Quatre roulettes (avec frein d'arrêt)

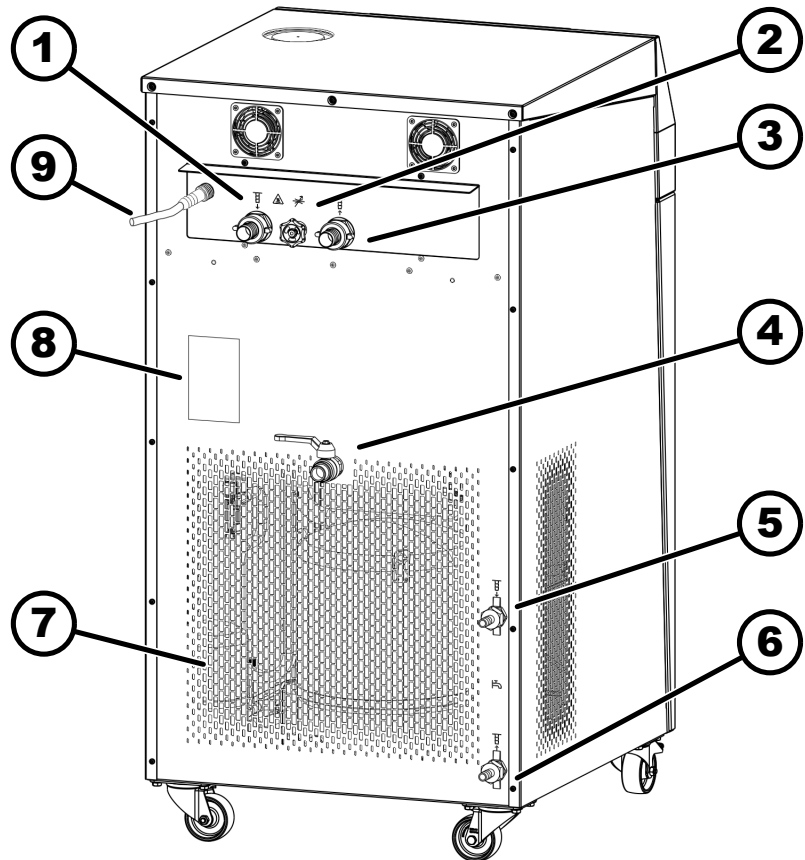

Fig. 6: Face arrière VC 10000 W

- 1 Raccordement pompe refoulement
- 2 Molette du by-pass
- 3 Raccordement de retour de la pompe
- 4 Robinet de vidange
- 5 Raccord pour retour de refroidissement à l'eau (uniquement pour les appareils refroidis à l'eau)
- 6 Raccord pour arrivée de refroidissement à l'eau (uniquement pour les appareils refroidis à l'eau)
- 7 Grille de ventilation
- 8 Plaque signalétique
- 9 Alimentation électrique

Panneau de commande

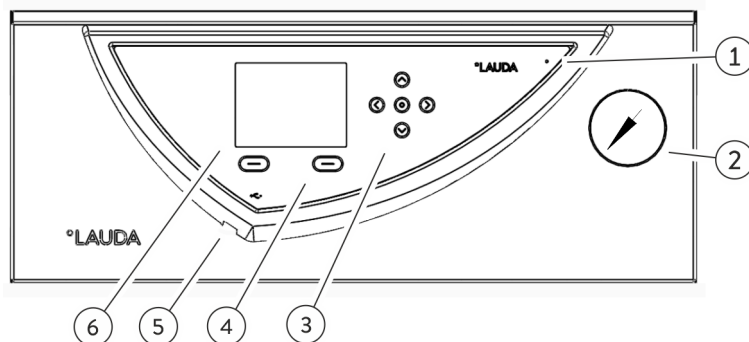

Fig. 7: Panneau de commande

- 1 Capteur d'intensité lumineuse
- 2 Manomètre
- 3 Touche de saisie et touches fléchées
- 4 Touches programmables (à gauche et droite)
- 5 Interface USB Type B (sur le côté du panneau de commande)
- 6 Écran TFT

3.3 Éléments de commande

3.3.1 Interrupteur principal

L'interrupteur secteur peut être tourné sur les positions suivantes :

- En position [I], l'appareil est allumé.
- En position [O], l'appareil est éteint.

3.3.2 Touches de l'écran

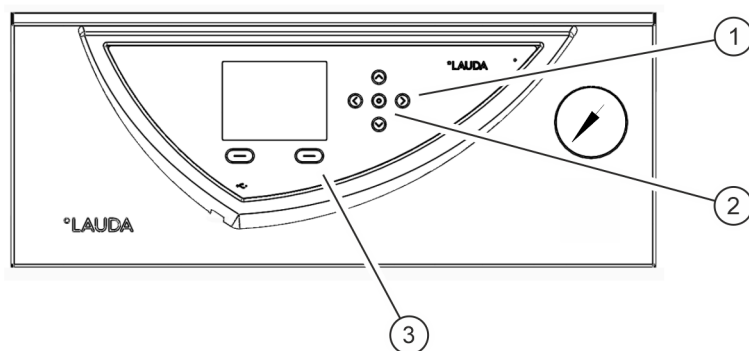

Fig. 8: Touches de l'écran

- 1 Touches fléchées
- 2 Touche de saisie
- 3 Touches programmables

Les touches écran permettent de commander les fonctions de l'appareil sur l'écran.

- Les touches fléchées, vers le haut, vers le bas, à droite et à gauche, permettent de naviguer sur l'écran.
- La touche de saisie permet de confirmer une sélection sur l'écran.
- Les touches programmables permettent de commander les fonctions affichées à l'écran pour ces touches.

3.4 Éléments fonctionnels

3.4.1 Circuit hydraulique



Fig. 9: Manomètre

Le circuit hydraulique désigne le circuit à travers lequel coule le liquide caloporteur.

Le circuit est constitué essentiellement des composants suivants :

- Bain d'équilibrage interne avec le liquide caloporteur
- Pompe immergée pour refouler le liquide caloporteur vers le consommateur externe via les raccordements de la pompe
- By-pass réglable avec manomètre permettant d'ajuster la pression de la pompe aux besoins du consommateur externe
- Serpentin de refroidissement dans la chaudière à bain pour refroidir le liquide caloporteur
- Chauffage dans la chaudière à bain permettant de réchauffer le liquide caloporteur



Plus d'informations sur les caractéristiques techniques de la pompe dans ↪ Chapitre 11.4 « Volume de remplissage et caractéristiques des pompes » à la page 99.

3.4.2 Groupe frigorifique

Le groupe frigorifique est constitué entre autres des composants suivants :

- compresseur
Le compresseur est équipé d'un disjoncteur de moteur qui répond à la température et à la puissance absorbée du compresseur.
- Condenseur
Selon le type d'appareil, un condenseur refroidi par air ou refroidi par eau est employé dans le groupe frigorifique. En cas de condenseurs refroidis par air, l'air réchauffé est dissipé dans le milieu ambiant. Pour ce faire, de l'air frais est aspiré par la façade au moyen d'un ventilateur, cet air se réchauffe puis est évacué à l'arrière de l'appareil. En cas de condenseurs refroidis par eau, la chaleur est dissipée par l'intermédiaire du circuit d'eau réfrigérante.
- Évaporateur
Dans le bain interne, la chaleur est dissipée au moyen d'un évaporateur à serpentin.



Les données techniques du groupe frigorifique se trouvent dans ↪ Chapitre 11.2 « Capacité frigorifique » à la page 98.

3.4.3 Interfaces

Vous trouverez dans les paragraphes suivants un récapitulatif général des interfaces standard de l'appareil, ainsi que des modules d'interface en option.



Conformément à la norme DIN EN 61140, une séparation de protection doit être prévue entre les circuits électriques des équipements branchés aux entrées et sorties très basse tension et les tensions dangereuses en cas de contact, par exemple par une double isolation ou une isolation renforcée selon DIN EN 60730-1 ou DIN 60950-1.



Le montage de ces modules d'interface complémentaires est décrit dans cette notice. Vous trouverez d'autres informations sur le câblage et l'utilisation de ces modules d'interface dans les notices d'instructions séparées des modules d'interface. Les notices d'instructions respectives doivent être observées pour une utilisation conforme.

Interface USB

Les appareils sont équipés en série d'un port USB Device (de type B). Cette interface permet la connexion à un PC. Les mises à jour logicielles sont installées sur l'appareil à l'aide de cette interface (uniquement pour les outils de mise à jour, ce n'est pas une interface de processus).



Formatage FAT32 requis pour les clés USB

Pour pouvoir utiliser une clé USB dans un port USB Host (type A) de l'appareil de thermorégulation (par exemple pour la mise à jour du logiciel), celle-ci doit être formatée en FAT32. Les clés USB (> 32 Go) sont généralement formatées en exFAT en usine et ne fonctionnent donc pas sur l'appareil de thermorégulation. Utiliser une clé USB d'une capacité maximale de 32 Go afin de permettre le formatage.

Sortie d'alarme

Les appareils sont équipés en série d'une sortie d'alarme. Ce contact inverseur est activé quand l'appareil se met en veille (stand-by) ou quand une alarme s'est déclenchée. Ceci permet d'activer une protection antiretour ou de signaler les anomalies à un pupitre de commande.

Modules d'interface complémentaires

Selon le modèle, les appareils sont équipés d'un petit et d'un grand emplacement pour modules d'interface, ou de deux grands emplacements pour modules d'interface. Les modules LRZ 918 et LRZ 920 sont adaptés aux petits emplacements et ne peuvent être utilisés que sur des appareils équipés en conséquence. Pour les appareils dotés de deux grands emplacements pour modules, utiliser par conséquent le module LRZ 925.

D'autres modules d'interface peuvent être ajoutés à l'appareil.

- **Module analogique** (réf. LRZ 912). Est muni de 2 entrées et 2 sorties sur une douille DIN à 6 pôles. Les entrées et sorties sont réglables individuellement en tant qu'interface 0 - 20 mA, 4 - 20 mA ou 0 - 10 V. Pour alimenter en tension un capteur externe avec électronique d'évaluation, 20 V sont menés à la douille.
- **Module LiBus** (réf. LRZ 920, petite façade). L'interface LiBus permet d'utiliser l'unité de télécommande Command avec l'appareil de thermostat. De plus, d'autres modules peuvent être raccordés (comme le LRZ 918, mais sans l'interface Pt100). Il est par exemple possible de raccorder une électrovanne destinée à la régulation de l'eau de refroidissement ou une protection antiretour.
- **Module Pt100/LiBus** (LRZ 925, grande façade ; réf. LRZ 918, petite façade). L'interface Pt100 du module permet de brancher une sonde de température externe, qui peut servir de sonde de contrôle externe. L'interface LiBus permet d'utiliser l'unité de télécommande Command avec l'appareil de thermostat. Il est par exemple possible de raccorder une électrovanne destinée à la régulation de l'eau de refroidissement ou une protection antiretour.
- **Module RS 232/485 Advanced** (réf. LRZ 926) avec raccordement par douille SUB D à 9 pôles. Isolation galvanique par optocoupleur. L'interface RS 232 peut être raccordée directement à l'ordinateur avec un câble 1:1.
- **Module de contact Advanced** (réf. LRZ 927) avec connecteur selon NAMUR NE28. Ce module de contact est identique au module LRZ 928, mais il n'a qu'une seule sortie et une seule entrée sur 2 douilles. Le connecteur femelle (réf. EQD 047) et le connecteur mâle (réf. EQS 048) ont chacun 3 pôles.
- **Module de contact Advanced** (réf. LRZ 928) avec raccordement par douille SUB D à 15 pôles. Avec 3 sorties relais (inverseur, maximum 30 V/0,2 A) et 3 entrées binaires pour la commande via des contacts externes sans potentiel.
- **Module Profibus Advanced** (réf. LRZ 929) avec raccordement par douille SUB D à 9 pôles. Profibus est un système de bus avec une vitesse élevée de transmission de signal permettant de raccorder jusqu'à 256 appareils.
- **Module Ethernet Advanced** (réf. LRZ 930). Le module offre au client la possibilité de surveiller et de piloter par Ethernet ses processus de thermostat exécutés par un appareil de thermostat LAUDA au moyen d'un jeu d'instructions d'interface LAUDA.
Actuellement, les ports USB du module n'ont pas de fonction.
- **Module EtherCAT** (réf. LRZ 922) avec raccordement par douilles M8.
Module EtherCAT (réf. LRZ 923) avec raccordement par douilles RJ45. EtherCAT est un bus de terrain basé sur Ethernet avec fonctionnalité maître/esclave.
- **Module Profinet Advanced** (réf. LRZ 932) avec raccordement par douilles RJ45. Profinet est un protocole de communication industriel basé sur Ethernet qui permet une transmission fiable et rapide des données entre les composants d'automatisation au sein de réseaux industriels.
- **Module CAN Advanced** (réf. LRZ 933) avec raccordement par douille SUB D à 9 pôles. CAN est un système de bus série robuste destiné à la mise en réseau d'appareils de commande au service d'applications industrielles et qui offre un haut niveau de sécurité de transmission et de résistance aux perturbations.

- **Module OPC UA Advanced** (réf. LRZ 934) avec douille RJ45 à 8 pôles. Le serveur OPC UA permet une communication sûre et standardisée et simplifie l'intégration de l'appareil de thermorégulation LAUDA à des systèmes de niveau supérieur tels que MES ou SCADA.
- **Module TCP/IP Advanced Modbus** (réf. LRZ 935) avec douille RJ45 à 8 pôles. Modbus assure l'efficacité de la communication réseau établie et l'intégration aisée de l'appareil de thermorégulation LAUDA aux systèmes d'automatisation en place.

Vous trouverez des informations plus détaillées sur le raccordement et l'emploi de ces interfaces dans la notice d'utilisation du module d'interface LAUDA correspondant.

3.5 Plaque signalétique

LAUDA	Made in Germany
Type:	VC 5000
Part No.:	L004363
Serial No.:	S000012345
Refrigerant I:	R-513A (GWP 631)
Filling charge I:	1 kg; 0,6 t CO ₂ -eq
PS high pressure I:	28 bar
PS low pressure I:	12 bar
Refrigerant II:	---
Filling charge II:	---
PS high pressure II:	---
PS low pressure II:	---
Voltage:	208-220 V; 3/PE; 60 Hz
Current consumption:	16 A
IP Code:	IP 32
Class acc. to DIN 12876:	NFL
Refrigeration equipment contains fluorinated greenhouse gases	
	
LAUDA DR. R. WOBSE R GMBH & CO. KG 97922 Lauda-Königshofen, Laudaplatz 1, Germany info@lauda.de, www.lauda.de	

Fig. 10: Plaque signalétique (exemple)

Le tableau ci-dessous explique en détail les indications portées sur la plaque signalétique. Certaines indications dépendent de l'équipement installé.

Donnée	Description
Type :	Type d'appareil
Part No. :	Référence de commande de l'appareil
Serial No. :	Numéro de série de l'appareil
Refrigerant :	Désignation du fluide frigorigène utilisé
Filling charge :	Quantité de fluide frigorigène
PS high pressure :	Pression de service maximale admissible du côté haute pression du fluide frigorigène
PS low pressure :	Pression de service maximale admissible du côté basse pression du fluide frigorigène
Voltage :	L'appareil ne peut être exploité qu'à cette tension d'alimentation et qu'à cette fréquence
Current consumption :	Consommation de courant maximale de l'appareil en service
IP Code :	Indice de protection IP de l'appareil
Class according to DIN 12876 :	Norme allemande pour les appareils électriques de laboratoire

4 Avant la mise en service

4.1 Installer l'appareil

Des conditions de pose très particulières sont applicables aux appareils. Ces conditions de pose sont en grande partie spécifiées dans les caractéristiques techniques de l'appareil.



Plus d'informations sur les caractéristiques techniques dans
↳ Chapitre 11.1 « Données générales et spécifiques aux différents types » à la page 97.

Des conditions de pose supplémentaires sont décrites dans ce qui suit.

- Suivant le liquide caloporteur employé et le mode de service, des vapeurs irritantes peuvent apparaître. Veiller à une aspiration suffisante de ces vapeurs.
- Respecter les exigences de compatibilité électromagnétique (CEM) de l'appareil.
- Ne pas obturer les ouïes de ventilation.



Plus d'informations sur les exigences CEM ↳ Chapitre 1.5
« Exigences CEM » à la page 9.

Personnel : ■ Personnel de service



AVERTISSEMENT !
Risque de déplacement inopiné ou de basculement de l'appareil en cas de mauvaise manutention.

Heurt, écrasement

- Ne pas renverser l'appareil.
- Poser l'appareil sur une surface plane, antidérapante, présentant une capacité de charge suffisante.
- Freiner les roulettes pendant la pose de l'appareil.
- Ne pas poser de pièces lourdes sur l'appareil.



AVERTISSEMENT !
Mise en danger de surpression en raison d'une température ambiante trop élevée

Choc, coupure, dommage à l'appareil

- Respecter la température ambiante et la température de stockage admissibles.



ATTENTION ! Écoulement de liquide caloporteur

Échaudure, gelure

- Utilisez des flexibles avec une résistance aux chocs thermiques et une résistance aux fluides conformes à votre application.
- Utiliser des flexibles avec une résistance de pression supérieure à la pression de la pompe maximale atteinte. Pour les liquides dont la densité est supérieure à 1 kg/dm^3 , il convient d'adapter la pression de la pompe en fonction de la densité.
- Utiliser des applications externes résistantes à la pression ou des soupapes de sûreté dans le circuit hydraulique.
- Les flexibles de l'application doivent être posés de manière à éviter toute pliure et tout écrasement.

1. Placer les appareils sur un support adéquat.



Les appareils peuvent être déplacés. Pousser à cet effet le levier vers le haut pour desserrer les freins de stationnement des roulettes.

2. Bloquer les roulettes de l'appareil. Pour bloquer les roulettes, pousser le levier avec le pied vers le bas.

4.2 Raccorder une application

4.2.1 Flexibles de thermorégulation et colliers de serrage



AVERTISSEMENT ! Contact avec des flexibles chauds ou froids

Brûlure, gelure

- Employer des flexibles isolés si les températures sont inférieures à 0 °C ou supérieures à 70 °C .



Les flexibles décrits ci-après peuvent être employés pour tous les liquides caloporteurs admissibles pour l'appareil.

Tab. 3: Flexibles

Type	Appareil Raccordement pompe	Accessoires nécessaires (raccord de tuyau et bague-écrou présents en série sur l'appareil)	Pression de service maximale	Diamètre intérieur x diamètre extérieur en mm	Plage de température en °C	Référence de commande
Flexible EPDM renforcé de textile	VC 5000 (W) G ¾ (15), raccord de tuyau ¾"	Raccord de tuyau avec bague-écrou EOA 004	10 bar	19 x 27	-40 – 100	RKJ 032
Flexible EPDM renforcé de textile	VC 10000 (W) G 1¼ (20), raccord de tuyau 1"	Raccord de tuyau avec bague-écrou EOA 003	10 bar	25 x 34	-40 – 100	RKJ 033

Tab. 4: Colliers de serrage

Convient pour flexible	Diamètre intérieur en mm	Référence de commande
RKJ 032, RKJ 033	25 – 40	EZS 016

4.2.2 Raccorder une application externe



ATTENTION !
Écoulement de liquide caloporteur

Échaudure, gelure

- Utiliser des gants de sécurité adaptés lors de la connexion de l'application externe.



ATTENTION !
Trop-plein de liquide caloporteur

Brûlure, gelure

- Ne remplissez pas trop l'appareil. Pour ce faire, surveillez l'indication de niveau, ainsi que l'expansion du volume du liquide caloporteur lors du chauffage (pour le volume total avec l'application et les flexibles).



ATTENTION !
Fuite de liquide caloporteur durant le fonctionnement en raison d'une application ouverte

Brûlure, gelure

- Utilisez uniquement des applications à circuit hydraulique fermé.



ATTENTION !
Éclatement de l'application externe en raison d'une pression trop élevée

Brûlure, gelure

- En cas d'application externe placée plus bas et sensible à la pression, observez également la pression supplémentaire qui résulte de la différence de niveau entre l'application et l'appareil.
- Sur l'application sensible à la pression (un appareillage en verre, par exemple) présentant une pression de service maximale admissible inférieure à la pression maximale de la pompe (voir le chapitre Caractéristiques techniques), les flexibles de l'application doivent être posés de manière à éviter toute pliure et tout écrasement.
- À des fins de protection contre une mauvaise commande, une soupape de sûreté séparée doit être installée pour le refoulement.
- Grâce au contournement, vous réglez la pression de la pompe selon votre application.

1. Afin d'éviter d'endommager le consommateur, ouvrir complètement la molette du by-pass à l'arrière de l'appareil avant d'effectuer la mise en marche. À cet effet, tourner la molette dans le sens antihoraire.
2. Flexibles de thermorégulation : dans un circuit externe, toujours employer le diamètre le plus large possible et des flexibles aussi courts que possible.

Si le diamètre du flexible de thermorégulation est trop petit, il y a chute de température entre l'appareil de thermorégulation et le consommateur externe en raison du débit trop faible. Dans un tel cas, augmenter ou abaisser la température en conséquence.
3. Fixer les flexibles de thermorégulation à l'aide de colliers de serrage.

Remarques :

- Si le consommateur externe est situé plus haut que l'appareil, le volume externe peut se vider, même dans les circuits fermés, lorsque la pompe est arrêtée et que de l'air pénètre dans le circuit de fluide externe. Il y a alors risque que l'appareil déborde.
- En cas de rupture de flexible, du liquide brûlant peut jaillir et mettre en péril des personnes et du matériel.

4.3 Eau de refroidissement

4.3.1 Exigences posées à l'eau de refroidissement

Le chapitre qui suit concerne :

- Appareils refroidis à l'eau



AVERTISSEMENT !

Le circuit d'eau réfrigérante perd son étanchéité à cause de la corrosion

Difficultés respiratoires, surcharge physique, endommagement de l'appareil

- Ne pas utiliser d'eau de refroidissement corrosive.

Exigences

L'eau de refroidissement est soumise à certaines exigences de pureté. En fonction de la pollution de l'eau de refroidissement, un processus adapté de traitement et d'entretien de l'eau doit être appliqué. Le condenseur et l'ensemble du circuit d'eau réfrigérante peuvent être obstrués, endommagés et perdre leur étanchéité si l'eau de refroidissement n'est pas appropriée. Des dégâts consécutifs considérables peuvent survenir sur l'ensemble du circuit de réfrigération et du circuit d'eau réfrigérante.

- Le chlore libre, qui est présent par exemple dans les produits de désinfection, et l'eau chlorurée provoquent de la corrosion par piqûres dans le circuit d'eau réfrigérante.
- Les eaux distillée, déionisée et déminéralisée ne sont pas appropriées en raison de leur forte réactivité, car elles provoquent de la corrosion dans le circuit d'eau réfrigérante.
- L'eau de mer n'est pas appropriée en raison de ses propriétés corrosives, car elle provoque de la corrosion dans le circuit d'eau réfrigérante.
- L'eau ferrugineuse de même que les particules de fer provoquent de la corrosion dans le circuit d'eau réfrigérante.
- L'eau calcaire, en raison de sa teneur élevée en calcaire, n'est pas appropriée pour le refroidissement et provoque l'entartrage du circuit d'eau réfrigérante.
- L'eau de refroidissement comportant des substances en suspension n'est pas appropriée.
- L'eau non traitée et non épurée, par exemple l'eau de rivière ou d'une tour de refroidissement, n'est pas appropriée en raison de sa composante microbiologique (bactéries), qui peut se déposer dans le circuit d'eau réfrigérante.

Qualité de l'eau de refroidissement appropriée

Indication	Valeur	Unité
pH	7,5 – 9,0	---
Bicarbonate [HCO_3^-]	70 – 300	mg/L

Indication	Valeur	Unité
Chlorures	< 50	mg/L
Sulfates [SO ₄ ²⁻]	< 70	mg/L
Rapport Bicarbonate [HCO ₃ ⁻] / Sulfates [SO ₄ ²⁻]	> 1	---
Dureté totale de l'eau	4,0 – 8,5	°dH
Conductivité électrique	30 – 500	µS/cm
Sulfites (SO ₃ ²⁻)	< 1	mg/L
Gaz chloré libre (Cl ₂)	< 0,5	mg/L
Nitrates (NO ₃ ⁻)	< 100	mg/L
Ammoniac (NH ₃)	intolérable	---
Fer (Fe) dissous	< 0,2	mg/L
Manganèse (Mn) dissous	< 0,05	mg/L
Aluminium (Al), dissous	< 0,2	mg/L
Dioxyde de carbone libre agressif (CO ₂)	intolérable	---
Acide sulfhydrique (H ₂ S)	intolérable	---
Croissance d'algues	intolérable	---
Substances en suspension	intolérable	---

4.3.2 Raccorder l'eau de refroidissement

Tenir compte des consignes suivantes :

- Fixer les flexibles d'eau de refroidissement sur l'appareil avec des colliers de serrage.
- Fixer le flexible retour du refroidissement à l'eau dans la zone d'écoulement pour éviter un glissement incontrôlé du flexible, même en cas de coups de bélier.
Fixer le flexible retour du refroidissement à l'eau dans la zone d'écoulement pour éviter les projections d'eau de refroidissement brûlante.
- Éviter de plier et d'écraser les flexibles.
- Pour éviter les dégâts causés par une fuite du système d'eau de refroidissement, il est conseillé d'employer un avertisseur de fuites doté d'une coupure de l'eau.
- Vérifier que l'eau de refroidissement réponde à tous les critères exigés.
- En cas de fuite du condenseur, il y a risque que l'huile de la machine frigorifique et le fluide frigorigène du circuit frigorifique de l'appareil viennent contaminer l'eau de refroidissement. Respecter les dispositions légales et les prescriptions des fournisseurs d'eau en vigueur localement.

4.4 Liquides caloporteurs



AVERTISSEMENT !

Utilisation d'un liquide caloporteur non approprié

Incendie, mutation, intoxication, pollution environnementale, endommagement de l'appareil

- L'utilisation de liquides caloporteurs de LAUDA est recommandée.
- L'emploi d'autres liquides caloporteurs exige d'en vérifier leur appropriation aux matières et matériaux utilisés. Le liquide caloporteur doit être pourvu d'une protection anti-corrosion. Son adéquation à d'autres égards doit être vérifiée grâce à un test dans la plage de température souhaitée. Pendant ce test de fonctionnement, il faut également contrôler la protection contre les niveaux trop bas.
- Choisir un liquide caloporteur dont la plage de température correspond à la plage de température de votre application.
- Utiliser uniquement des liquides caloporteurs inflammables.
- Ne pas utiliser de liquides caloporteurs radioactifs, toxiques ou nocifs pour l'environnement.
- Ne pas utiliser d'eau déionisée comme liquide caloporteur.
- Utiliser uniquement des liquides caloporteurs homologués pour les installations de thermorégulation.
- Ne pas utiliser de liquides caloporteurs qui présentent une viscosité cinématique supérieure à 75 mm²/s en mode de régulation.
- Utiliser des liquides caloporteurs dont la densité est comprise dans la plage de 0,95 à 1,2 g/cm³.

Remarques :

- Les liquides caloporteurs couvrent chacun une plage de température recommandée et doivent être sélectionnés en fonction de la plage de température de votre application.
- À la limite inférieure de la plage de température, le liquide caloporteur devient plus visqueux, ce qui altère la stabilité thermique, le débit de la pompe et la capacité frigorifique. Vers la limite supérieure, la formation de vapeurs et d'odeurs augmente. C'est pourquoi la plage de température ne doit être utilisée sur sa totalité que si cela est absolument nécessaire. Avec Aqua 90 (eau) notamment, du givre se forme qui peut entraîner la destruction de l'appareil.
- Ne jamais employer de liquides caloporteurs pollués ou dégradés.
- Respecter la fiche de données de sécurité du liquide caloporteur. Le cas échéant, les fiches de données de sécurité des liquides caloporteurs doivent être demandées.

Tab. 5: Liquides caloporteurs agréés

Désignation LAUDA	Désignation chimique	Plage de température en °C	Viscosité (cin) en mm ² /s (à 20 °C)	Viscosité (cin) en mm ² /s à température	Contenance		
					Référence de commande		
					5 L	10 L	20 L
Kryo 30	Mélange monoéthylène-glycol-eau	-30 – 90	4	50 à -25 °C	LZB 109	LZB 209	LZB 309
Aqua 90	Eau adoucie	5 – 90	1	---	LZB 120	LZB 220	LZB 320

À noter avec Kryo 30 :

- La teneur en eau baisse au cours d'un travail prolongé à température élevée et le mélange devient inflammable (point éclair 119 °C). Contrôler le rapport de mélange à l'aide d'un densimètre.

Liquide caloporteur eau

- La teneur en ions alcalins dans l'eau doit être comprise entre 0,71 mmol/L et 1,42 mmol/L (soit 4,0 et 8,0 °dH). Une eau plus calcaire entraîne l'entartrage de l'appareil.
- Le pH de l'eau doit se situer entre 6,0 et 8,5.
- Ne pas employer d'eau distillée, d'eau déminéralisée, d'eau déionisée ni d'eau de mer en raison de leurs propriétés corrosives. L'eau pure comme l'eau distillée sont appropriées comme fluide après adjonction de 0,1 g de soude (Na₂CO₃, carbonate de sodium) par litre d'eau.
- Il importe d'éviter toute teneur de chlore dans l'eau. Ne pas ajouter du chlore dans l'eau. On trouve par exemple du chlore dans les produits de nettoyage et de désinfection.
- L'eau doit être exempte de toute saleté. L'eau ferrugineuse, qui provoque la rouille, et l'eau de rivière non traitée, où les algues prolifèrent, ne sont pas appropriées.
- L'adjonction d'ammoniac est interdite.

4.5 Établir l'alimentation électrique

DANGER !
 Dommage lié au transport

Décharge électrique
<ul style="list-style-type: none"> ● Inspectez l'appareil avant sa mise en service pour vérifier qu'il ne présente aucun signe extérieur de dommage survenu en cours de transport. ● Ne mettez jamais l'appareil en service si vous constatez un dommage lié au transport !



DANGER !
Contact avec conducteurs de tension en raison d'un câble de raccordement au réseau défectueux

Décharge électrique

- Le câble de raccordement au réseau ne doit pas être mis en contact avec des flexibles dont le liquide caloporteur est chaud ni avec d'autres pièces chaudes.



DANGER !
Contact avec conducteurs de tension en raison d'un câble de raccordement au réseau défectueux

Décharge électrique

- Utilisez uniquement des câbles de raccordement au réseau conformes aux normes, comme le câble de raccordement au réseau fourni.
- Avant toute utilisation, vérifiez l'état du câble de raccordement au réseau fourni.



AVERTISSEMENT !
La boîte de jonction / prise multiple est inadéquate

Incendie

- Raccorder l'appareil uniquement en direct sur une prise côté installation.
- Ne pas utiliser de boîtes de jonction ni de prises multiples.



REMARQUE !
Utilisation d'une tension secteur ou d'une fréquence secteur inadmissibles

Endommagement de l'appareil

- Comparer les indications de la plaque signalétique avec la tension secteur et la fréquence secteur réelles.

Personnel : Personnel de service

Tenir compte des consignes suivantes :

Remarque sur l'installation électrique côté bâtiment :

1. Brancher l'appareil uniquement sur une prise électrique munie d'une protection à la terre (PE).
2. Appareils triphasés
 - Les appareils triphasés doivent être protégés par fusible selon la consommation de courant de l'appareil. Relever la valeur sur la plaque signalétique. Toujours sélectionner la protection immédiatement supérieure. Une protection trop élevée n'est pas admissible.

Pompe avec moteur triphasé

Personnel : ■ Spécialistes

Sur les types d'appareils VC 5000 (W) et VC 10000 (W), la pompe est entraînée par un moteur triphasé. Il faut respecter l'ordre des phases de l'alimentation électrique. Si le manomètre n'indique aucune augmentation de la pression, le sens de rotation du moteur triphasé doit être inversé en permutant 2 phases !

1.



À effectuer uniquement par un électrotechnicien !

5 Mise en service

5.1 Mettre l'appareil en marche pour la première fois et le remplir de liquide

5.1.1 Mode de remplissage



Lorsque le mode de remplissage est actif, l'inscription Mode de remplissage apparaît sur fond jaune en haut de la fenêtre de base. L'appareil ne chauffe ou ne refroidit pas.

L'appareil est équipé d'un programme qui facilite son remplissage de liquide caloporteur.

Si le niveau de remplissage dans l'appareil est trop bas (niveau 0), le *mode de remplissage* démarre dès que l'appareil est mis en marche. Le mode de remplissage contribue à remplir l'appareil correctement. Le niveau actuel de remplissage est indiqué dans l'option *Démarrer remplissage* (dans le menu *Paramétrages* → *Mode de remplissage*).

A partir du niveau quatre à peu près, un signal acoustique retentit de manière intermittente afin de prévenir que l'appareil risque de déborder. Si le remplissage continue, la fréquence du signal intermittent augmente au niveau suivant. Il faut alors stopper le remplissage au plus tard à cet instant.

Quand le signal se transforme en un signal continu, l'appareil est trop rempli et ne pourra pas démarrer. Pour pouvoir le redémarrer, il faut vidanger un peu de liquide caloporteur de l'appareil.

Pour remplir un consommateur externe, appuyer sur la touche *Standby* pour démarrer la pompe, après s'être assuré que le niveau de remplissage était suffisant. Le liquide caloporteur ainsi pompé dans le consommateur externe peut être immédiatement complété. Si le niveau de remplissage baisse trop, l'appareil se met automatiquement en veille et la pompe s'arrête. Recommencer cette procédure jusqu'à ce que l'appareil et le consommateur qui lui est raccordé soient remplis.

Le mode de remplissage s'achève avec *Terminer remplissage* et les signaux acoustiques sont désactivés. Les messages d'erreur signalant un remplissage excessif ou insuffisant redeviennent actifs.



Une fois le mode de remplissage achevé, l'appareil commence à réguler, sauf si le mode de démarrage a été mis sur arrêt. Pour savoir comment modifier le mode de service de démarrage, consulter le ↪ Chapitre 6.12.4 « Définir le mode de démarrage (démarrage automatique) » à la page 64.

5.1.2 Mettre en marche et remplir l'appareil

- Personnel : ■ Personnel de service
- Équipement de protection : ■ Lunettes de protection
 ■ Tenue de protection
 ■ Gants de protection



AVERTISSEMENT !

Utilisation d'un liquide caloporteur non approprié

Incendie, mutation, intoxication, pollution environnementale, endommagement de l'appareil

- L'utilisation de liquides caloporteurs de LAUDA est recommandée.
- L'emploi d'autres liquides caloporteurs exige d'en vérifier leur appropriation aux matières et matériaux utilisés. Le liquide caloporteur doit être pourvu d'une protection anti-corrosion. Son adéquation à d'autres égards doit être vérifiée grâce à un test dans la plage de température souhaitée. Pendant ce test de fonctionnement, il faut également contrôler la protection contre les niveaux trop bas.
- Choisir un liquide caloporteur dont la plage de température correspond à la plage de température de votre application.
- Utiliser uniquement des liquides caloporteurs inflammables.
- Ne pas utiliser de liquides caloporteurs radioactifs, toxiques ou nocifs pour l'environnement.
- Ne pas utiliser d'eau déionisée comme liquide caloporteur.
- Utiliser uniquement des liquides caloporteurs homologués pour les installations de thermorégulation.
- Ne pas utiliser de liquides caloporteurs qui présentent une viscosité cinématique supérieure à $75 \text{ mm}^2/\text{s}$ en mode de régulation.
- Utiliser des liquides caloporteurs dont la densité est comprise dans la plage de $0,95$ à $1,2 \text{ g/cm}^3$.



AVERTISSEMENT !

Éclaboussures de liquide caloporteur

Lésion oculaire

- Porter pour tous les travaux sur l'appareil des lunettes de protection adéquates.



ATTENTION !

Trop-plein de liquide caloporteur

Glissade ou chute

- Remplir l'appareil uniquement en mode de remplissage. Ne remplissez pas trop l'appareil.

Pour ce faire, surveillez l'indication de niveau, ainsi que l'expansion du volume du liquide caloporteur lors du chauffage (pour le volume total avec l'application et les flexibles).



ATTENTION ! Projections de liquide caloporteur

Glissade ou chute

- Servez-vous d'un entonnoir pour le remplissage.



ATTENTION ! Fuite de liquide caloporteur

Glissade ou chute

- Le robinet de vidange doit être fermé.
- Veillez à l'étanchéité de tous les raccords hydrauliques.

1. Fermer le robinet de vidange. Faire pivoter à cet effet le levier vers la gauche.
2. Allumer l'appareil en tournant l'interrupteur secteur. Un signal sonore retentit.



Pour les appareils VC 5000 (W) et plus, tourner l'interrupteur principal en position [1].

- ▶ Le menu pour le choix de la langue apparaît ensuite.



Fig. 11: Écran de démarrage



Fig. 12: Sélection de la langue du menu

3. Une fenêtre s'affiche permettant de sélectionner la langue du menu. Sélectionner la [langue] souhaitée à l'aide des touches fléchées vers le haut et vers le bas. Confirmer la sélection avec la touche de saisie.



Par exemple, opter pour [Français] pour afficher le menu en langue française.

Il est possible de changer la langue du menu à tout moment via le menu.

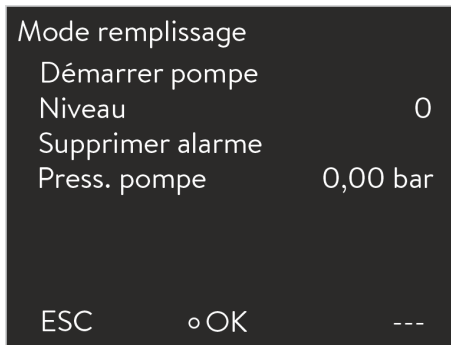

Fig. 13: Mode remplissage

4. L'appareil détecte un niveau de remplissage bas de liquide caloporteur, voire l'absence de liquide.
 - ▶ L'appareil démarre le mode de remplissage automatiquement.
5. Enlever le couvercle de la tubulure de remplissage en tirant vers le haut.
6. Remplir l'appareil de liquide caloporteur. Observer ce faisant ce qu'affiche l'afficheur ainsi que les signaux acoustiques émis par l'appareil.



Se servir d'un entonnoir pour le remplissage si besoin.

Le mode de remplissage peut être appelé à tout moment via le menu.

7. Refermer la tubulure de remplissage avec le couvercle.
8. Terminer le mode de remplissage en sélectionnant et en confirmant [Terminer remplissage].



Une fois le mode de remplissage achevé, l'appareil commence à réguler, sauf si le mode de démarrage a été mis sur [arrêt].

Pour modifier le mode de démarrage, consulter le Chapitre 6.12.4 « Définir le mode de démarrage (démarrage automatique) » à la page 64.

9. La fenêtre de base s'affiche.



L'appareil ne peut être mis en service qu'après avoir quitté le mode de remplissage.

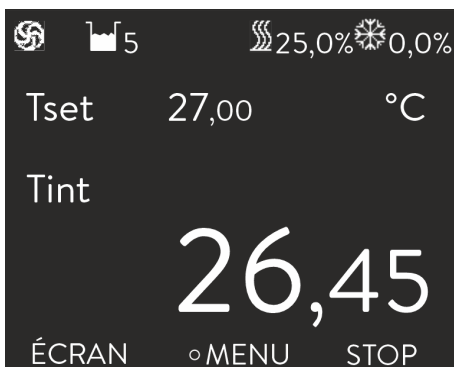

Fig. 14: Fenêtre de base

5.2 Réglage de la pression de la pompe

La pression de la pompe est réglée par un by-pass situé à l'arrière de l'appareil. En cas d'utilisation de consommateurs externes sensibles à la pression, cela permet un réglage individuel de la pression de la pompe.



Avant la mise en marche de l'appareil, ouvrir complètement la molette du by-pass à l'arrière de l'appareil.

À cet effet, tourner la molette dans le sens antihoraire.

Personnel : Personnel de service

1. Pour augmenter la pression dans le consommateur, tourner la molette du by-pass dans le sens horaire jusqu'à ce que la pression maximale autorisée pour le consommateur externe soit atteinte.



Contrôler pour cela l'affichage de la pression sur la façade de l'appareil.

5.3 Interfaces

5.3.1 Régler la sortie d'alarme

Une option est toujours sélectionnée dans le menu Alarme sortie. L'option sélectionnée est cochée. Une panne de l'appareil peut être la source d'une alarme ou d'une erreur.

Tab. 6: Options possibles

Sortie de signal	Description
<i>Alarmes uniquement</i>	Un signal est émis au niveau de la sortie d'alarme (par exemple pour la protection antiretour ou le voyant de signalisation)
<i>Alarmes et Stand-by</i>	Un signal est émis au niveau de la sortie d'alarme et l'appareil passe en stand-by

Personnel : Personnel de service

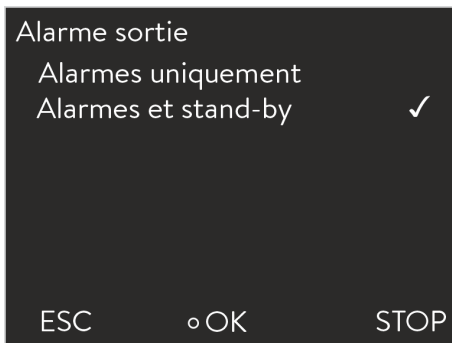

1. Appeler le menu principal.
2. Sélectionner l'option de menu *Paramétrages* → *Réglages de base* → *Alarme sortie*.
3. Il existe plusieurs possibilités :
 - L'option *Alarmes uniquement* permet d'émettre un signal à la sortie d'alarme uniquement en cas d'alarme de l'appareil.
 - L'option *Alarmes et stand-by* permet d'émettre un signal également en mode stand-by.
4. Confirmer avec la touche de saisie.

Fig. 15: Configurer la sortie des alarmes

5.3.2 Interface sortie d'alarme (contact sans potentiel)



- La tension appliquée à la sortie d'alarme ne doit pas dépasser 30 V en courant continu (VDC) et l'intensité ne doit pas être supérieure à 0,2 A.

Fig. 16: Symbole de la sortie d'alarme

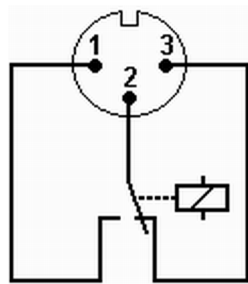

Fig. 17: Connecteur encastrable à l'état de panne
Vue du connecteur encastrable (face avant)

État correct

- Les broches 1 et 2 sont fermées.
- Pendant une exploitation sans panne, la sortie des alarmes est dans l'état correct.

État de panne

- Les broches 2 et 3 sont fermées.
- La sortie des alarmes se trouve en état de panne :
 - si l'appareil est hors tension,
 - au démarrage, si une panne est déjà présente (par exemple niveau bas),
 - pendant le fonctionnement si une panne se produit et
 - à chaque événement configuré dans le menu *Alarme sortie*.

Accessoire : Connecteur femelle, réf. EQD 047 (NAMUR NE28)



Des informations sur les paramétrages de la sortie des alarmes sont disponibles au *Chapitre 5.3.1 « Régler la sortie d'alarme » à la page 40.*

Tenir compte des consignes suivantes :

- Une séparation de protection doit être prévue entre les circuits électriques des périphériques connectés aux entrées et sorties très basse tension et les tensions dangereuses en cas de contact, conformément à DIN EN 61140. Par exemple par une double isolation ou une isolation renforcée conformément à DIN EN 60730-1 ou DIN 60950-1.
- Pour la connexion, employer exclusivement des câbles blindés. Relier le blindage aux boîtiers des connecteurs. Couvrir les connecteurs non utilisés avec des capuchons de protection.

5.3.3 Monter des modules

Des modules d'interface peuvent être ajoutés en option à l'appareil « Modules d'interface complémentaires » à la page 23.

Cette section concerne à titre d'exemple les cas suivants :

- Une sonde de température externe doit être employée.
- Un signal (par exemple la température réelle) doit être transmis d'un consommateur externe à l'appareil de thermorégulation.

- Un signal (par exemple la température de consigne) doit être transmis à un appareil externe.
- La télécommande Command doit être employée.



DANGER !
Contact avec des pièces conductrices d'électricité

Electrocution

- Avant de poser des modules, débrancher l'appareil du secteur.

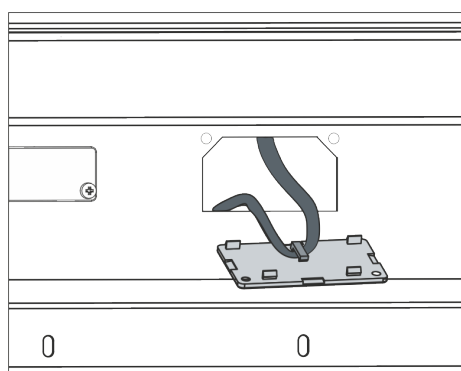

Fig. 18: Câble accroché au couvercle

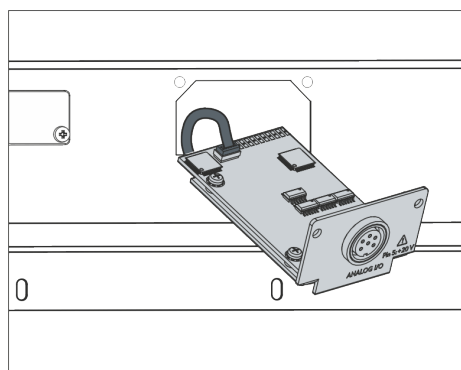

Fig. 19: Connecteur dans la douille

1. Toucher une surface nue reliée à la terre du refroidisseur à circulation pour supprimer toute charge électrostatique éventuelle.
2. Sortir le module de l'emballage.
3. Éteindre l'appareil de thermostat et débrancher la fiche secteur.
4. Les emplacements de module sont protégés par un couvercle. Dévisser les vis du couvercle de l'emplacement concerné, enlever le couvercle avec précaution.

5. Enlever doucement le câble de liaison de bus du couvercle.
6. Brancher le câble de liaison de bus au module - connecteur rouge dans douille rouge.



Les connecteurs mâle et femelle sont détrompés.

7. Insérer le module dans l'emplacement choisi et le fixer avec les deux vis cruciformes.

5.4 Commande de l'appareil avec le pupitre de commande via une interface ou WebApp

L'appareil peut également être commandé à distance.



AVERTISSEMENT !

Démarrage de l'appareil exécuté par une unité de télécommande

Brûlure, glissade, pollution environnementale

- Ne mettre l'appareil en marche à l'aide de l'interrupteur principal que lorsque l'application est entièrement raccordée hydrauliquement et que toutes les mesures pour une mise en service sûre ont été prises.



ATTENTION !

Deux opérateurs effectuent des réglages simultanément et indépendamment l'un de l'autre

Brûlure, gelure

- Faire fonctionner l'appareil à partir d'un seul endroit
- Ne mettre l'appareil en marche à l'aide de l'interrupteur principal que lorsque l'application est entièrement raccordée hydrauliquement et que toutes les mesures pour une mise en service sûre ont été prises.

L'utilisation basique de l'appareil s'opère par le biais de différents modules d'interface ➔ « Modules d'interface complémentaires » à la page 23.

L'utilisation détaillée de l'appareil s'opère via WebApp LAUDA Command. Il s'agit d'un logiciel permettant de commander et de surveiller les appareils de thermorégulation LAUDA. Ce logiciel fonctionne avec un smartphone, une tablette ou un PC permettant ainsi d'accéder au réseau de l'entreprise. À cet effet, le module Ethernet Advanced doit être installé dans l'appareil de thermorégulation.

6 Fonctionnement

6.1 Consignes générales de sécurité



AVERTISSEMENT !
Éclaboussures de liquide caloporteur

Lésion oculaire

- Porter pour tous les travaux sur l'appareil des lunettes de protection adéquates.



ATTENTION !
Danger rendant nécessaire une coupure de l'alimentation électrique.

Échaudure, gelure

- L'interrupteur principal doit être aisément accessible.

L'interrupteur principal constitue le dispositif de séparation secteur primaire.



ATTENTION !
Deux opérateurs effectuent des réglages simultanément et indépendamment l'un de l'autre

Brûlure, gelure

- Faire fonctionner l'appareil à partir d'un seul endroit
- Ne mettre l'appareil en marche à l'aide de l'interrupteur principal que lorsque l'application est entièrement raccordée hydrauliquement et que toutes les mesures pour une mise en service sûre ont été prises.



ATTENTION !
Paramètres concurrents du fait d'une manipulation simultanée sur l'appareil et via LAUDA.LIVE

Brûlure, gelure

- Lorsque l'utilisateur valide l'accès au cloud pour les instructions d'écriture, des paramètres peuvent entrer en concurrence (cloud, terminal de commande).



ATTENTION !
Paramètres concurrents du fait d'une manipulation simultanée sur l'appareil et via LAUDA.LIVE

Brûlure, gelure

- Faire fonctionner l'appareil à partir d'un seul endroit
- Ne mettre l'appareil en marche à l'aide de l'interrupteur principal que lorsque l'application est entièrement raccordée hydrauliquement et que toutes les mesures pour une mise en service sûre ont été prises.



ATTENTION !
Contact avec des surfaces chaudes / froides

Brûlure, gelure

- Ne pas toucher les pièces signalées par le symbole d'avertissement « Surface chaude ».



REMARQUE !
Le circuit d'eau réfrigérante est endommagé par le gel

Endommagement de l'appareil, charge environnementale

- En cas de mise hors service ou de risque de gel, vidanger le circuit d'eau réfrigérante du groupe frigorifique. Utiliser de l'air comprimé ou un aspirateur industriel (étanche). Souffler l'air comprimé à travers le circuit d'eau réfrigérante.



Pour connaître la taille minimum de la pièce où installer l'appareil, consulter le chapitre « Caractéristiques techniques ».

6.2 Modes de service

Deux modes de service existent pour les refroidisseurs.

- En mode de service Exploitation, les composants de l'appareil sont en marche.
- En mode de service standby, tous les composants de l'appareil sont arrêtés. Seul, l'afficheur de l'appareil est sous tension. Ce mode de service convient par exemple quand il faut procéder à un paramétrage intensif.

6.3 Vue d'ensemble de la structure des menus

Structure des menus pour la température consigne, les paramètres et le programmeur

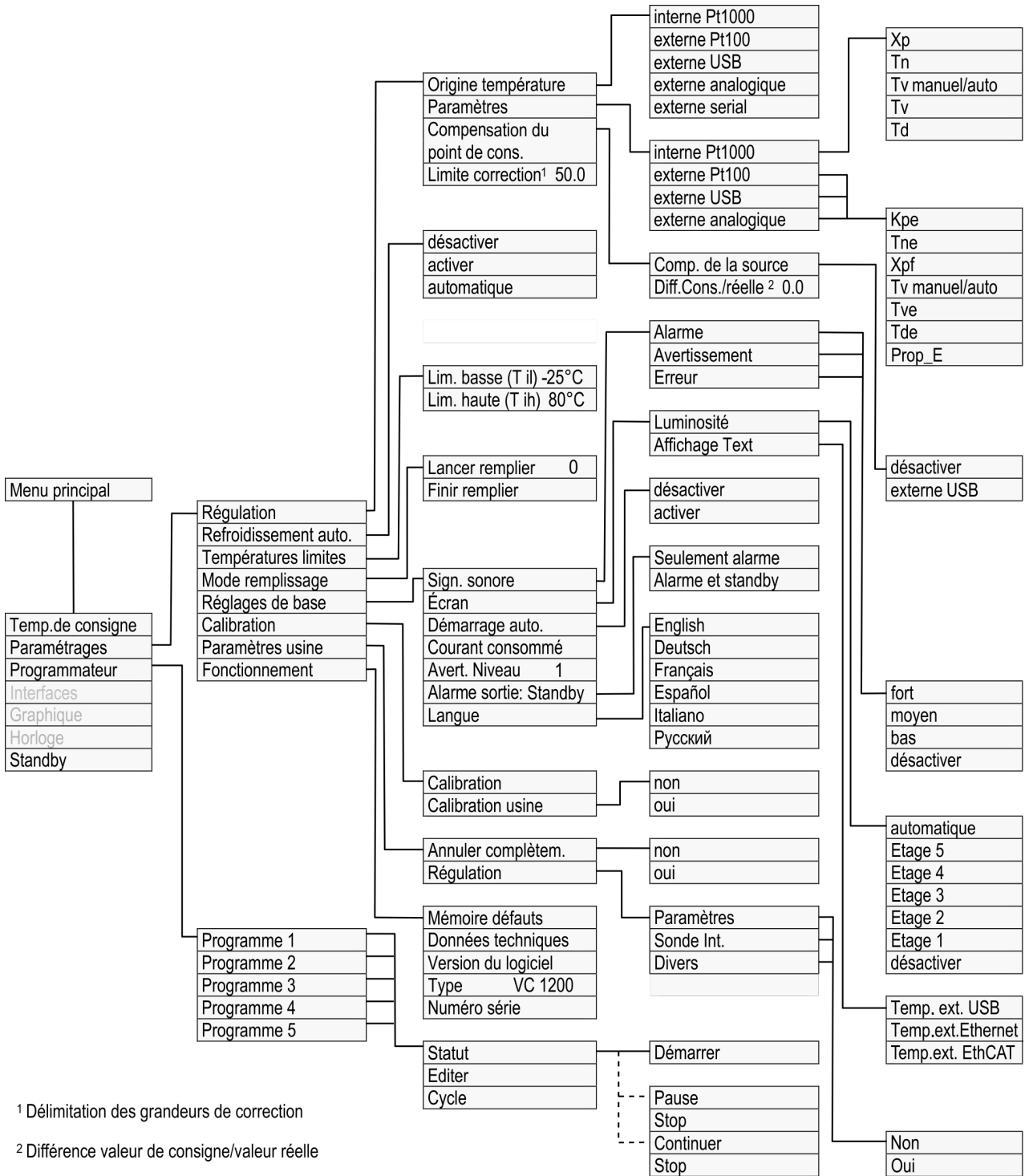

Fig. 20: Structure des menus, partie 1

Structure des menus pour le graphique, l'horloge et le mode de veille (standby)

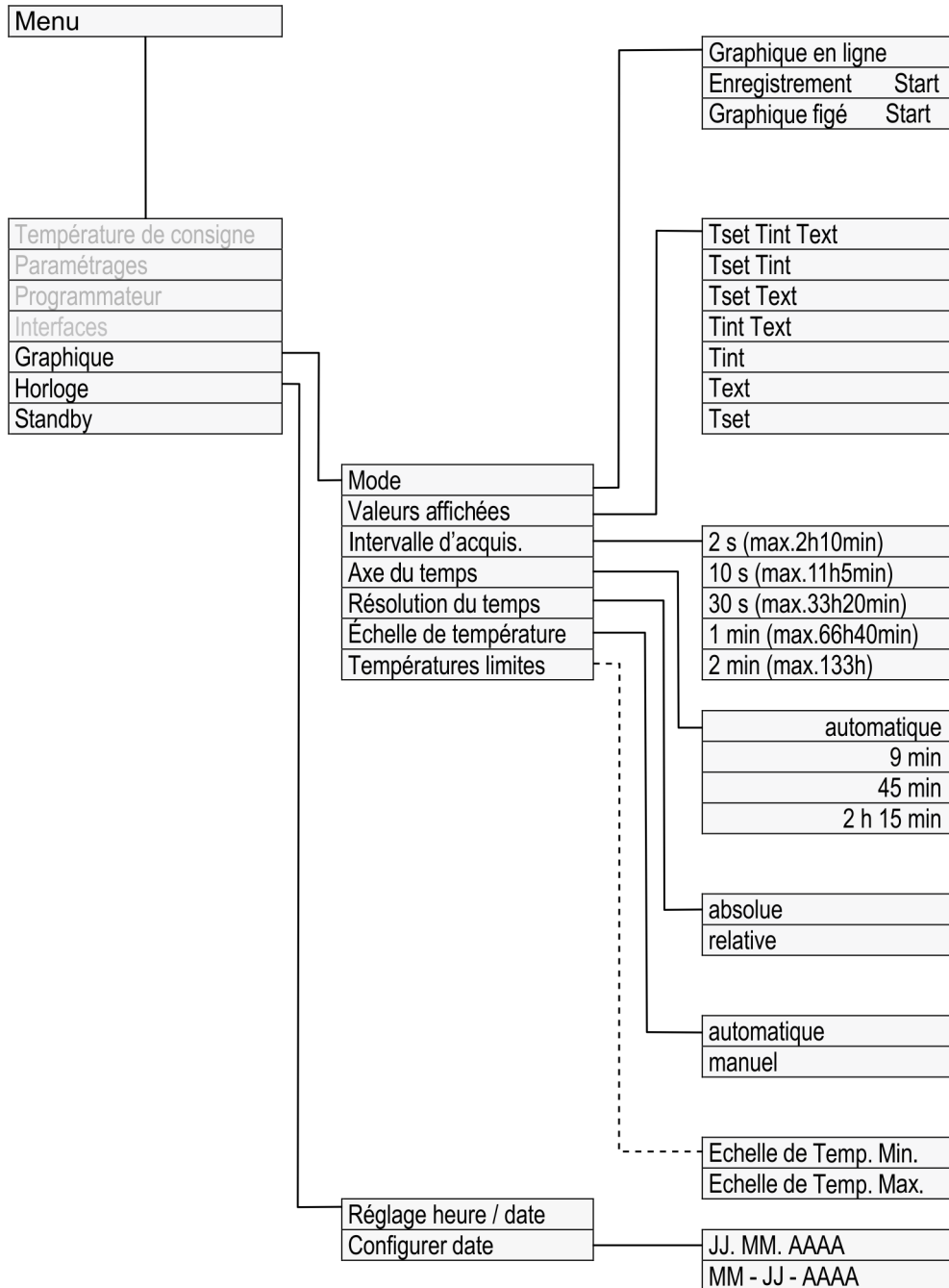

Fig. 21: Structure des menus, partie 2

6.4 Allumer l'appareil

Personnel : Personnel de service

1. Allumer l'appareil en tournant l'interrupteur secteur.



Des explications détaillées pour la mise en marche se trouvent dans le Chapitre 5.1.2 « Mettre en marche et remplir l'appareil » à la page 37.

- Un signal sonore retentit.

2. La fenêtre de base s'affiche.



À la mise en marche, l'appareil se met par défaut en mode stand-by (la touche programmable indique [DÉMARRER]), dès lors que le mode de démarrage n'est pas réglé sur activer. Pour modifier le mode de démarrage, consulter le Chapitre 6.12.4 « Définir le mode de démarrage (démarrage automatique) » à la page 64.



Fig. 22: Fenêtre de base

6.5 L'écran

6.5.1 Fenêtre de base

La fenêtre de base s'affiche après que l'appareil a été mis en marche. Appuyer sur la touche programmable [ÉCRAN] pour modifier l'aspect de la fenêtre de base.

En mode de service normal

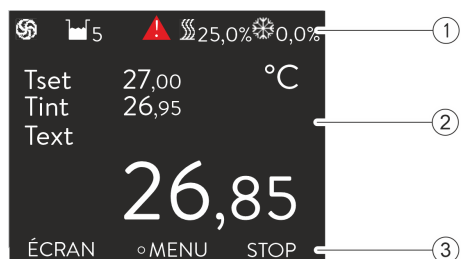

- 1 Barre d'état affichée
- 2 Affichage des températures (l'appareil régule selon la grandeur de régulation externe T_{ext})
- 3 Barre de touches programmables

Fig. 23: Fenêtre de base

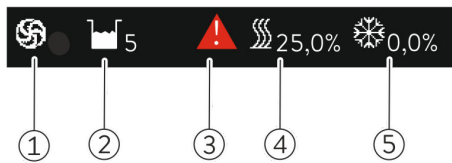

Fig. 24: Barre d'état

- 1 Le symbole de la pompe tourne lorsque la pompe est en service
- 2 Indication de niveau
- 3 Un avertissement est affiché
- 4 Le chauffage est actif et fournit la puissance affichée (pourcentage de la puissance totale).
- 5 Le refroidissement est actif et fournit la puissance affichée (pourcentage de la capacité frigorifique totale).

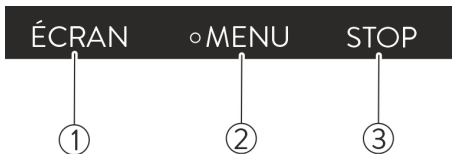

Fig. 25: Barre de touches programmables

- 1 Touche programmable à gauche
- 2 Touche de saisie
- 3 Touche programmable à droite

Dans cette barre s'affichent les fonctions des touches programmables et la fonction de la touche de saisie.

En mode stand-by

En mode stand-by, la touche [DÉMARRER] remplace la touche [STOP] dans la barre des touches programmables.

6.5.2 Fenêtre du menu

Naviguer vers le menu principal

1. Pour accéder au menu principal, procéder de la manière suivante :
 - Appuyer sur la touche de saisie dans la fenêtre de base.
 - Si on se trouve dans un menu subordonné, on peut revenir au menu principal en appuyant sur la touche fléchée gauche.

Structure du menu principal

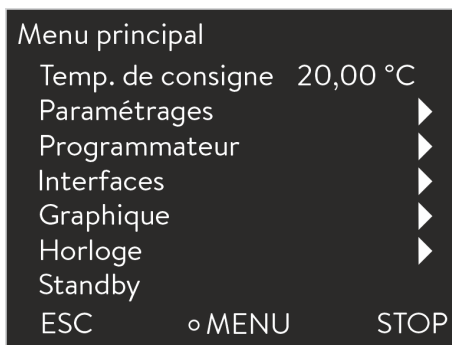

Fig. 26: Menu principal

Le menu principal, comme les menus subordonnés sont composés d'options qui sont identifiées comme décrit ci-après.

Symbole	Description
▶	Indique que d'autres niveaux de menu (menus subordonnés) existent.
🔒	Le cadenas symbolise le verrouillage d'une fonction. Ces fonctions ne peuvent pas être personnalisées.

L'entrée sélectionnée est en surbrillance.

Structure des menus subordonnés

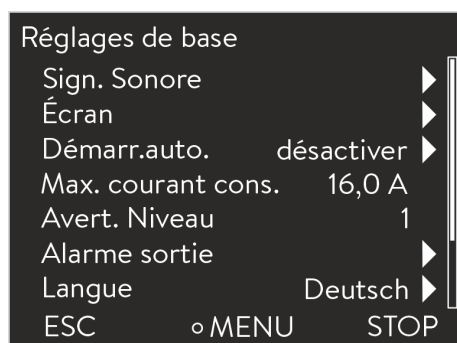

Fig. 27: Menu subordonné

La structure des menus subordonnés est en gros identique à celle du menu principal.

Fonctionnalité de la barre de touches programmables

La barre des touches programmables est affichée en bas de l'écran. Les touches programmables permettent par exemple de sélectionner les fonctions suivantes:

La touche programmable [ESC] permet de revenir à la fenêtre de base.

La touche programmable [STOP] permet de mettre l'appareil en mode stand-by.

Fonctionnalité de la touche de saisie

[OK] pour accéder à un menu subordonné ou à une fenêtre de saisie.

Naviguer dans les menus

1. Il existe plusieurs possibilités :
 - Pour naviguer d'une option de menu à l'autre, utiliser les touches fléchées vers le haut et vers le bas.
 - Pour sélectionner un menu subordonné, appuyer sur la touche fléchée droite.
 - Pour revenir au menu précédent, appuyer sur la touche fléchée gauche.
 - L'option de menu est sélectionnée.

6.5.3 Fenêtre de saisie

La configuration des paramètres dans l'afficheur passe par la fenêtre de saisie. La fenêtre de saisie est disponible en deux variantes.

Fenêtre de saisie pour sélectionner des options



- La coche indique que la fonction est active.
- Naviguer d'une option à l'autre à l'aide des touches fléchées.
- Le réglage sélectionné est en surbrillance.
- La touche programmable [ESC] permet de revenir à l'écran précédent sans modification.
- Par une pression sur la touche de saisie [OK], le réglage sélectionné est appliqué.

Fig. 28: Sélection d'une option

Fenêtre de saisie pour la saisie manuelle

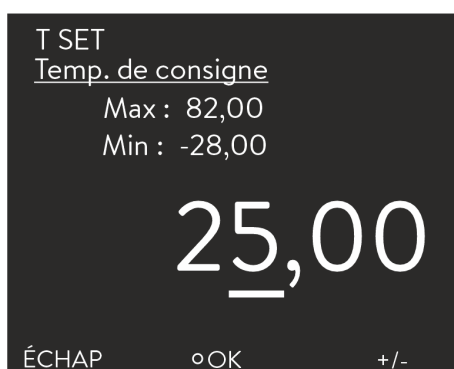

- La valeur qui doit être saisie s'affiche en grand. Le curseur sous la valeur clignote.
- Appuyer sur la touche fléchée droite ou gauche pour sélectionner les différents chiffres et les modifier.
- Modifier la valeur à l'aide des touches fléchées vers le haut et vers le bas. En gardant l'une des deux touches à flèche enfoncée, la modification s'accélère.
- La touche programmable [+/-] permet de modifier le signe si votre appareil est équipé en conséquence.
- *Min* : et *Max* : fixent les limites pour la saisie de la valeur.
- Par une pression sur la touche de saisie [OK], la valeur réglée est prise en charge.
- La touche programmable [ESC] permet de revenir à l'écran précédent sans modification.

Fig. 29: Saisie de valeurs

6.5.4 Verrouillage et activation des touches de commande

Si l'appareil doit être protégé pendant l'utilisation d'un système de contrôle du processus ou contre un accès non autorisé, les touches de commande peuvent être verrouillées.

Verrouillage des touches de commande

Personnel : Personnel de service

1. Appeler le menu principal.
2. Appuyer sur la [touche de saisie] et la maintenir enfoncée.
3. Appuyer pendant 4 secondes sur la touche fléchée [en bas] et la maintenir enfoncée.
4. Maintenir les deux touches enfoncées pendant 4 secondes.
 - ▶ Sur l'affichage, les descriptions des touches sont remplacées par [---].
La fonction d'entrée est alors verrouillée.



Il est possible de commuter entre la fenêtre principale et l'affichage graphique.

Activation des touches de commande

Personnel : Personnel de service

1. Appuyer sur la touche de saisie et la maintenir enfoncée.
2. Appuyer pendant 4 secondes sur la touche fléchée [en haut] et la maintenir enfoncée.
3. Maintenir les deux touches enfoncées pendant 4 secondes.
 - ▶ Sur l'affichage, les descriptions des touches sont affichées à nouveau.
L'appareil peut être réutilisé.

6.6 Définir des températures limites

Les limites de température permettent de fixer la plage de température de votre application, à savoir la plage de température dans laquelle la thermorégulation s'effectuera.

Personnel : Personnel de service

1. Appeler le menu principal.
2. Sélectionner l'option de menu *Paramétrages* → *Températures limites*.
3. Choisir l'une des options suivantes :
 - Pour régler le seuil inférieur, opter pour la première ligne *Til*.
 - Pour régler le seuil supérieur, opter pour la deuxième ligne *Tih*.

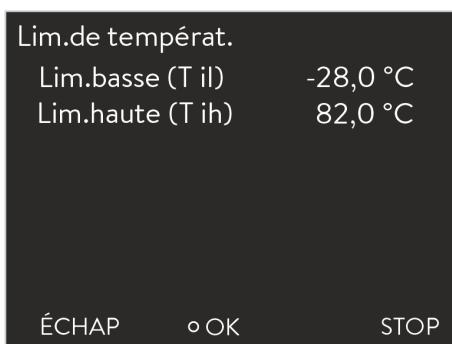

Fig. 30: Sélectionner un seuil de température

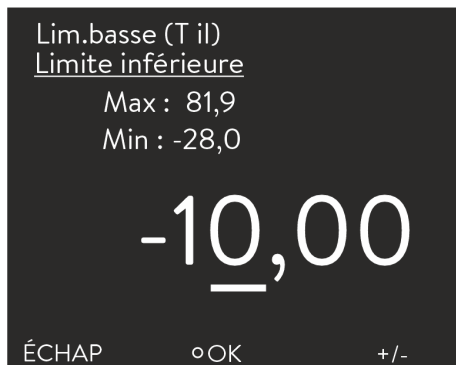

Fig. 31: Définir un seuil de température

4. Rectifier la valeur dans la fenêtre de saisie suivante.

6.7 Définir une valeur de consigne



Fig. 32: Définir une consigne de température

Personnel : Personnel de service

1. Appeler le menu principal.
2. Dans le menu principal, sélectionner l'option de menu *Température consigne*.
 - ▶ Une fenêtre de saisie s'ouvre. Le curseur sous la valeur clignote. La consigne de température peut être rectifiée entre les limites affichées.
3. Rectifier la consigne de température en conséquence.
4. Confirmer avec la touche de saisie.

6.8 Activer et désactiver le mode stand-by

En mode stand-by, les composants de l'appareil, la pompe par exemple, sont arrêtés. Cependant, l'afficheur reste actif.



Fig. 33: Appareil en service

6.9 SmartCool (refroidissement)

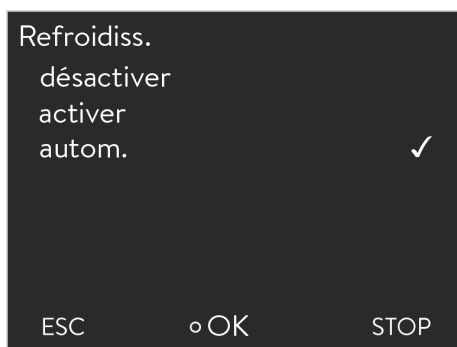

Fig. 34: Régler le refroidissement

Personnel : Personnel de service

1. Appuyer sur la touche programmable [STOP].
 - ▶ L'appareil est en mode stand-by.
2. Pour activer le mode Exploitation, appuyer sur la touche programmable [DÉMARRER].

Le groupe frigorifique des appareils de thermorégulation est exploité [automatiquement] dans le réglage standard. Selon la température et l'état de marche, le groupe frigorifique est automatiquement enclenché ou arrêté. Vous pouvez également mettre en marche ou arrêter manuellement le groupe frigorifique de façon durable par le biais du menu.

1. Appeler le menu principal.
2. Sélectionner l'option de menu *Paramétrages* → *Refroidissement*.
3. Choisir l'une des options suivantes :
 - Le réglage [autom.] permet la mise en marche et l'arrêt automatiques du groupe frigorifique. Si une capacité frigorifique est nécessaire, le groupe frigorifique se met en marche.
 - Avec [désactiver], le groupe frigorifique reste toujours à l'arrêt.
 - Avec [activer] le groupe frigorifique reste toujours en marche, même si aucune puissance frigorifique n'est nécessaire.
4. Confirmer avec la touche de saisie.

6.10 Régulation externe

6.10.1 Activer la régulation externe

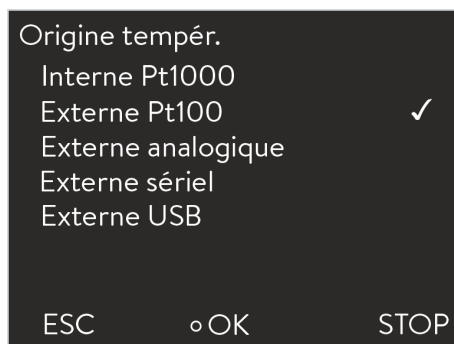

Fig. 35: Activer la régulation externe

Personnel : Personnel de service

1. Dans le menu de régulation, sélectionner l'option de menu *Origine tempér.* → *Externe Pt100*.



Cette option est disponible uniquement si un module Pt100 est raccordé pour une sonde de température externe. Une sonde de température Pt100 doit être raccordée au module.

2. Confirmer avec la touche de saisie.

6.10.2 Définir une compensation du point de consigne

Il est possible d'ajouter une valeur à la température donnée par la sonde externe et de traiter ensuite la somme comme valeur de consigne. La température du bain peut ainsi être à -15 °C en dessous de la température d'un réacteur mesurée par la sonde de température externe.

Naviguer vers les paramètres

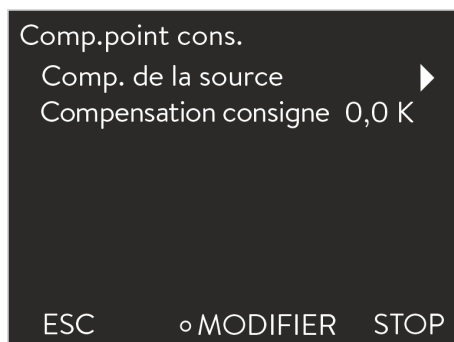

Fig. 36: Menu Comp.point cons.

Personnel : Personnel de service

1. Appeler le menu principal.
2. Sélectionner l'option de menu *Paramétrages* → *Régulation* → *Comp.point cons.*
3. Choisir l'une des options suivantes :
 - *Offset source* permet de définir par l'intermédiaire de quelle source l'offset doit être mesuré.
 - *Compensation consigne* permet de définir la valeur de la compensation.

Définir la compensation de la source

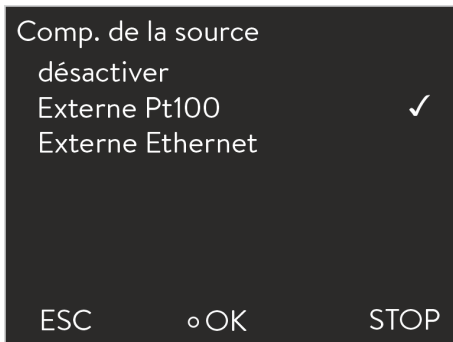

Fig. 37: Sélectionner la compensation de la source

Définir une consigne



Fig. 38: Définir une consigne de compensation

6.11 Régulation

Personnel : Personnel de service

1. Dans le menu Comp.point cons., sélectionner l'option de menu *Comp. de la source*.
2. Choisir l'une des options suivantes :
 - L'option *désactiver* permet de désactiver la compensation du point de consigne.
 - Les autres options du menu permettent de sélectionner la source voulue. Par exemple, *Pt100 externe* permet de définir la compensation du point de consigne par l'intermédiaire d'une sonde de température externe.



La touche fléchée gauche permet de revenir à l'affichage précédent sans aucun changement.

3. Confirmer avec la touche de saisie.

Personnel : Personnel de service

1. Dans le menu Comp.point cons., sélectionner l'option de menu *Compensation consigne*.
 - ▶ Une fenêtre de saisie s'ouvre.
2. Rectifier la valeur au sein des limites affichées.
3. Confirmer avec la touche de saisie.

Les paramètres de réglage internes et externes sont prédéfinis en usine pour une utilisation avec de l'eau comme liquide caloporteur. Selon l'application, la rectification des paramètres de réglage peut s'avérer nécessaire au cas par cas. La capacité calorifique spécifique et la viscosité du liquide caloporteur influent également sur le comportement de régulation et nécessitent la rectification des paramètres de réglage.

6.11.1 Principes

Explication des termes

Grandeur réglante	- Valeur initiale du régulateur pour compenser la différence entre la valeur réelle et la valeur théorique (écart de régulation).
Régulateur PID	- Le régulateur PID travaille vite et de manière très précise et se compose des actions P, I et D.
Plage proportionnelle Xp	- La plage proportionnelle Xp indique la plage de température dans laquelle l'action proportionnelle (P) du régulateur est ajustée à 0 – 100 % de la grandeur réglante maximale. Si, par exemple, Xp étant ajustée à 10 K, l'écart de régulation est de 2 K, alors l'action P est de 20 % de la grandeur réglante. Avec une déviation de régulation de 10 K et plus, l'action P est de 100 % de la grandeur réglante.
Temps de dosage d'intégration Tn	- Le temps de dosage d'intégration est déterminant pour l'action intégrale I de la grandeur réglante. Il indique l'intervalle dans lequel un écart de régulation existant est intégré. Plus Tn est grand, plus l'écart de régulation sera intégré lentement. La régulation devient ainsi plus lente. Un Tn petit rend la régulation plus dynamique et finit par provoquer des vibrations.
Temps d'action dérivée Tv	- L'action différentielle D de la grandeur réglante est formée à partir du temps d'action dérivée Tv. Elle influe sur la vitesse à laquelle la valeur réelle se rapproche de la valeur de consigne et contrebalance les actions P et I. Plus le temps d'action dérivée Tv est élevé, plus le signal de sortie sera fortement atténué. Règle générale : $T_v = T_n \times 0,75$.

Optimiser le système hydraulique

Une condition préalable essentielle pour une qualité acceptable de régulation est un système hydraulique bien conçu. C'est pourquoi il est nécessaire d'établir une liaison aussi bonne que possible entre l'application qui doit être thermorégulée et l'appareil de thermorégulation. Autrement dit :

- N'employer que des liquides caloporteurs autorisés, à savoir de l'eau ou de l'eau glycolée.
- Utiliser des flexibles courts à large section. Ceci permettra de réduire la résistance hydraulique. Un grand volume de liquide caloporteur peut circuler en peu de temps, par conséquent le temps de circulation est court.
- Utiliser le by-pass de l'appareil pour augmenter le débit du liquide caloporteur.

Autres mesures à prendre

La viscosité du liquide caloporteur varie énormément avec la température. Les fluides deviennent extrêmement visqueux quand les températures sont basses. C'est pourquoi la qualité de régulation est généralement plus mauvaise à basse température. Pour cette raison, il est préférable de régler le régulateur dans la partie inférieure de la plage de température qui doit être couverte. Si la régulation est stable à basse température, elle est aussi généralement stable quand les températures sont élevées. Au contraire, si un système est juste encore stable à haute température, alors il est fort probable qu'il devienne instable quand les températures baissent et se mette à vibrer.



Si, par exemple, la plage de température de service d'un système est $-25 - 80\text{ }^{\circ}\text{C}$, alors le régulateur devrait être réglé à environ $-10 - 20\text{ }^{\circ}\text{C}$.

Remarques concernant les réglages erronés

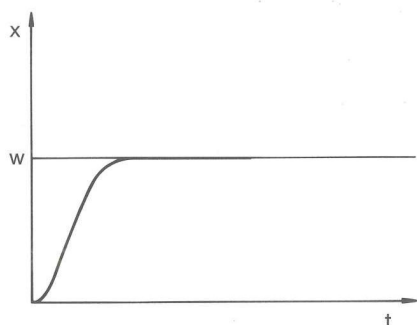

Fig. 39: Réglage optimal

La figure ci-contre illustre le réglage optimal des paramètres de régulation.

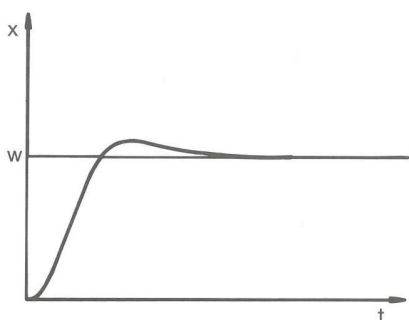

Fig. 40: Paramètre de réglage X_p trop élevé

Si le paramètre X_p est trop élevé, la valeur réelle arrive tôt dans la partie proportionnelle et l'action P sera inférieure à 100 % de la grandeur réglante. Le rapprochement vers la valeur consigne ralentit. L'action I qui doit être intégrée simultanément a alors plus de temps pour établir sa part de grandeur réglante. Si la consigne est atteinte, l'action I ajoutée en trop provoque le dépassement au delà de la valeur de consigne. Si la plage proportionnelle X_p diminue, l'action P reste plus longtemps à 100 %. C'est pourquoi la valeur réelle se rapproche plus rapidement de la valeur consigne et l'action I a moins de temps pour intégrer la différence de régulation. Le dépassement diminue.

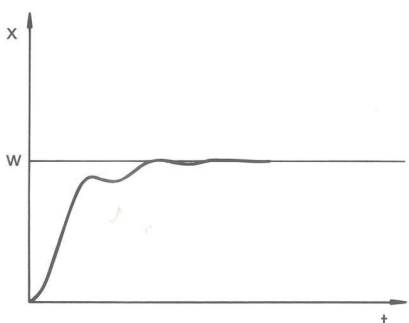

Fig. 41: Paramètre de réglage X_p trop petit

Si la plage proportionnelle a été choisie trop faible, l'action P sur la grandeur réglante reste très longtemps à 100 %. Cette valeur diminue alors d'autant plus rapidement au sein de la plage proportionnelle, autrement dit, la grandeur réglante diminue rapidement et le rapprochement des valeurs réelle à consigne s'arrête quasiment. Comme l'action I ne devient effective que maintenant, la valeur réelle se rapproche lentement de la valeur consigne.

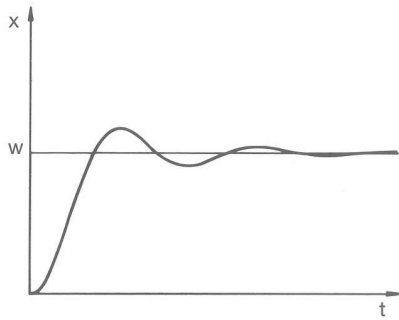

Fig. 42: Paramètres de réglage T_n et T_v trop petits

Dans le cas illustré ci-contre, l'action I a été réglée trop haut (le paramètre T_n est trop petit). L'action I intègre l'écart de régulation jusqu'à ce que celui-ci soit égal à 0. Si cette intégration se déroule trop rapidement, la grandeur réglante, c'est-à-dire le signal de sortie du régulateur, est trop élevée. Il en résulte l'oscillation (décroissante) de la valeur réelle autour de la valeur de consigne. Dans ce cas, il faudra rectifier le paramètre T_v à l'aide de la formule : $T_v = T_n \times 0,75$.

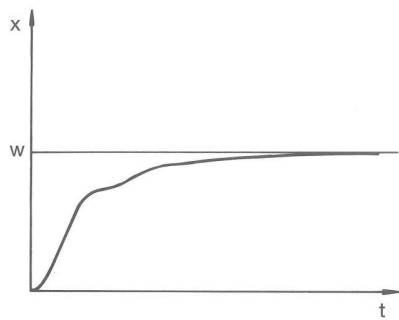

Fig. 43: Paramètres de réglage T_n et T_v trop grands

La valeur réelle augmente relativement vite après que la valeur de consigne a été donnée. La plage proportionnelle paraît réglée correctement. Quand l'écart de régulation diminue, le rapprochement de la valeur consigne ralentit nettement. La forte diminution de l'action proportionnelle (P) doit être compensée par l'action d'intégration (I). Dans le cas ci-contre, l'action I est intégrée trop lentement. Le paramètre T_n qui donne l'intervalle d'intégration doit donc être réduit. De la même manière, le temps d'action dérivée (paramètre T_v) doit être rectifié avec la formule suivante : $T_v = T_n \times 0,75$.

6.11.2 Appeler le menu de régulation

Personnel : Personnel de service

1. Appeler le menu principal
2. Sélectionner l'option de menu *Paramétrages* → *Régulation*.

6.11.3 Récapitulatif des paramètres de régulation internes

La régulation interne compare la température de consigne à celle de la conduite aller et calcule la grandeur réglante, c'est-à-dire dans quelle mesure il faut chauffer ou refroidir.

Tab. 7: Les paramètres de régulation suivants peuvent être ajustés pour la régulation interne:

Paramètre caractéristique	Désignation	Unité
Xp	Plage proportionnelle	K
Tn	Temps de dosage d'intégration	s
Tv	Temps d'action dérivée	s
Td	Temps d'amortissement	s



Si Tv manuel/auto est sur auto, Tv et Td ne peuvent pas être modifiés. Dans ce cas, ils sont déduits de Tn avec des coefficients invariables.



Les seuils de température Tih et Til ont également une influence sur la régulation.

6.11.4 Ajuster les paramètres de réglage internes

Personnel : Personnel de service



1. Dans le menu de régulation, sélectionner l'option de menu *Paramètres* → *Interne Pt1000*.
2. Choisir l'une des options suivantes :
 - Sélectionner un des paramètres de régulation affichés.
 - Avec *Tv manuel/auto*, spécifier si les paramètres de régulation *Tv* et *Td* doivent être réglés manuellement ou automatiquement. Si le réglage automatique est actif, les deux paramètres de régulation s'affichent avec un cadenas et ne peuvent pas être sélectionnés. Dans ce cas, ils sont déduits de *Tn* avec des coefficients invariables.

Fig. 44: Menu Paramètres internes

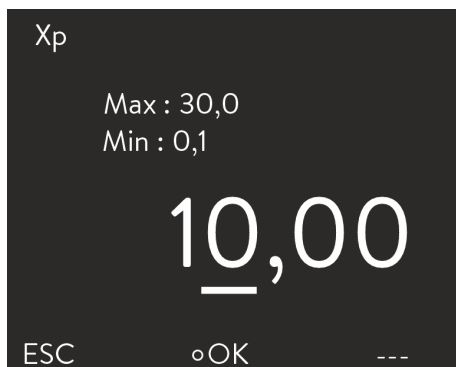

Fig. 45: Définir les paramètres de régulation interne

3. Confirmer avec la touche de saisie.
 - ▶ Sélectionner l'option de menu *Tv manuel/auto* pour activer l'ajustement manuel ou automatique des paramètres en fonction du réglage précédent de l'option. En cas de sélection des autres options de menu, une fenêtre de saisie s'ouvre. La valeur concernée peut être ajustée dans les limites affichées.
4. Ajuster la valeur en conséquence.
5. Confirmer avec la touche de saisie.

6.11.5 Aperçu des paramètres de réglage externes

- La régulation externe est composée d'un régulateur principal (régulateur externe) et d'un régulateur asservi (régulateur interne). Pour cela, la température de l'application qui doit être thermorégulée est indispensable. Elle est en général déterminée par une « sonde Pt100 » externe.
- Le régulateur principal compare la température de consigne à la température externe (température de l'application) et en déduit la température de consigne (consigne_interne) pour le régulateur asservi (régulateur interne).
- Le régulateur asservi compare la température de consigne (consigne_interne) à la température de refoulement et calcule la grandeur réglante, c'est-à-dire dans quelle mesure il faut chauffer ou refroidir.

Tab. 8: Paramètres de réglage pouvant être ajustés sur le régulateur principal (régulateur externe) :

Paramètre caractéristique	Désignation	Unité
K _{pe}	Coefficient d'amplification	-
T _{ne}	Temps de compensation	s
T _{ve}	Temps d'action dérivée	s
T _{de}	Temps d'amortissement	s
Prop_E	Plage proportionnelle	K

Tab. 9: Paramètre de réglage pouvant être ajusté sur le régulateur asservi (régulateur interne) :

Paramètre caractéristique	Désignation	Unité
X _{pf}	Plage proportionnelle	K



Si Tv manuel/auto est sur auto, Tve et Tde ne peuvent pas être modifiés. Dans ce cas, ils sont déduits de Tne avec des coefficients invariables.



En outre, les paramètres suivants peuvent influencer la régulation externe :

- Limites de température : T_{il} et T_{ih}
- Limitation de contrôleur : Puissance de chauffage et puissance de refroidissement
- Limitation de la grandeur de correction

Limitation de la grandeur de correction

Si un saut de température est imposé par la température de consigne T_{set} , il est possible que la régulation règle une température de refoulement nettement supérieure (par exemple 50 K, problème potentiel en cas d'un réacteur émaillé) à la température T_{ext} souhaitée dans l'application externe. C'est la raison pour laquelle il y a une limitation de la grandeur de correction qui prédéfinit l'écart maximal autorisé entre la température au niveau du raccord de la pompe côté pression T_{int} et la température de l'application externe T_{ext} .

1. Appuyer sur la [touche de saisie] pour accéder au menu.
2. Sélectionner les options de menu → *Paramétrages* → *Régulation* → *Limitation de la grandeur de correction*.
 - ▶ La fenêtre de saisie pour la valeur numérique s'ouvre.
3. Saisir la valeur.
4. Valider la nouvelle valeur avec la [touche de saisie].
 - ▶ La nouvelle valeur est appliquée.

6.11.6 Ajuster les paramètres de régulation externes

Personnel : Personnel de service

1. Dans le menu de régulation, sélectionner l'option de menu *Paramètres de régulation* → *externe Pt100*.
2. Opter pour une des possibilités suivantes :
 - Sélectionner un des paramètres de régulation affichés.
 - Avec *Tv manuel/auto*, spécifier si les paramètres de régulation *Tve*, *Tde* et *Prop_E* doivent être réglés manuellement ou automatiquement. Si le réglage automatique est actif, les deux paramètres de régulation s'affichent avec un cadenas et ne peuvent pas être sélectionnés. *Tve* et *Tde* sont dans ce cas déduits de *Tne* avec des coefficients invariables.
3. Confirmer avec la touche de saisie.
 - ▶ Sélectionner l'option du menu *Tv manuel/auto* pour activer la régulation manuelle ou automatique en fonction du réglage précédent de l'option. Quand les autres options du menu sont sélectionnées, une fenêtre de saisie s'ouvre.
4. Ajuster la valeur en conséquence.
5. Confirmer avec la touche de saisie.

6.12 Réglage de base

6.12.1 Appeler les réglages de base

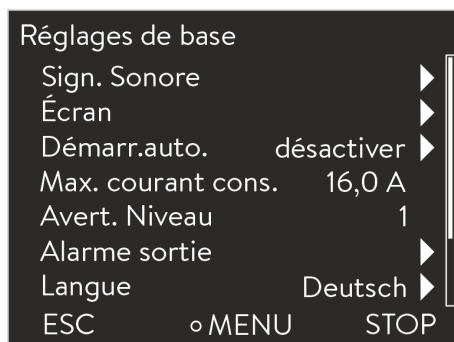

Fig. 46: Menu Réglages de base

1. Appeler le menu principal.
2. Sélectionner l'option de menu *Paramétrages* → *Réglages de base*.

Les réglages de base sont décrits dans ce qui suit.

6.12.2 Réglage de l'intensité des signaux sonores

L'appareil signale les alarmes et les défauts par un signal sonore à deux tonalités. Les avertissements sont signalés par un signal sonore continu.

Personnel : Personnel de service



Fig. 47: Réglage de l'intensité

1. Appeler le menu principal.
2. Sélectionner l'option de menu *Paramétrages* → *Réglages de base* → *Sign. Sonore*.
3. Choisir une des possibilités en fonction du signal sonore qui doit être réglé.
4. Régler l'intensité.
5. Confirmer avec la touche de saisie.

6.12.3 Réglage de la luminosité de l'écran

L'appareil est équipé d'un capteur qui règle automatiquement la luminosité de l'écran en fonction de la luminosité ambiante.



Avec le réglage « autom. », il n'est pas nécessaire d'ajuster manuellement la luminosité de l'écran.



Fig. 48: Régler la luminosité

Personnel : Personnel de service

1. Appeler le menu principal.
2. Sélectionner l'option de menu *Paramétrages* → *Réglages de base* → *Écran* → *Luminosité*.
3. La fenêtre de saisie propose les possibilités suivantes
 - Le réglage standard *autom.* permet que la luminosité s'ajuste automatiquement.
 - Les options *Étage* permettent d'ajuster manuellement la luminosité. La luminosité augmente à partir de l' *Étage 1*. La luminosité sélectionnée est immédiatement visible à l'écran.
 - *Désactiver* permet d'éteindre complètement le rétroéclairage de l'écran.
4. Confirmer avec la touche de saisie.

6.12.4 Définir le mode de démarrage (démarrage automatique)

L'appareil se remet automatiquement en service après une coupure de courant et un rétablissement de l'alimentation électrique. Vous pouvez régler l'appareil pour qu'il commute en mode stand-by une fois l'alimentation électrique rétablie.

Personnel : Personnel de service

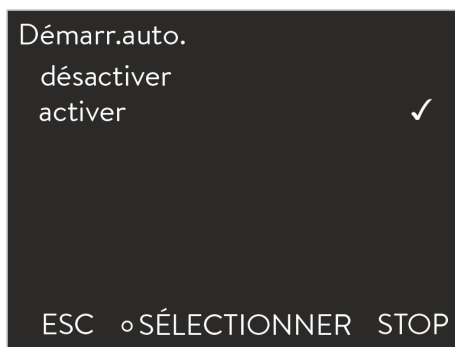

Fig. 49: Définir le démarrage automatique

1. Appeler le menu principal.
2. Sélectionner l'option de menu *Paramétrages* → *Réglages de base* → *Démarr. auto.*
3. Sélectionner l'une des options suivantes
 - L'option *désactiver* permet de commuter l'appareil en mode stand-by lorsque le courant est rétabli.
 - L'option *activer* permet à l'appareil de continuer à fonctionner (avec les réglages définis avant la coupure de courant) lorsque le courant est rétabli.
4. Confirmer avec la touche de saisie.

6.12.5 Limiter la consommation de courant

Si votre fusible secteur est inférieur à 16 A, il est possible de réduire progressivement la consommation de courant de 16 A à 8 A. Cela peut altérer la précision de régulation. Pour cela, voir si d'autres consommateurs sont branchés au circuit de sécurité ou si l'appareil est le seul consommateur et en tenir compte.

Personnel : Personnel de service

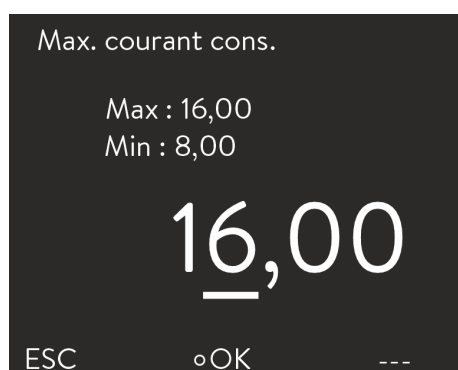

1. Appeler le menu principal.
2. Sélectionner l'option de menu *Paramétrages* → *Réglages de base* → *Consommation de courant*.
3. Ajuster la consommation de courant en fonction des besoins.
4. Confirmer avec la touche de saisie.

Fig. 50: Définir la consommation de courant

6.12.6 Configurer le degré d'avertissement pour le niveau de remplissage

Normalement, à partir du niveau deux de remplissage, l'appareil émet un avertissement pour signaler que le niveau insuffisant va être atteint. Cet avertissement d'un niveau bas peut être configuré dans certaines limites.

Personnel : Personnel de service



1. Appeler le menu principal.
2. Sélectionner l'option de menu *Paramétrages* → *Réglages de base* → *Avert. Niveau*.
3. L'avertissement de niveau bas peut être réglé du niveau 0 au niveau 3. Avec 3, l'avertissement de niveau bas est émis dès le troisième niveau. Avec 0, aucun avertissement n'est émis. Dans ce cas, quand le niveau est devenu insuffisant, l'appareil s'arrête et délivre une alarme.
4. Confirmer avec la touche de saisie.

Fig. 51: Définir l'avertissement de niveau

6.12.7 Sélectionner la langue du menu

L'appareil dispose d'un menu en anglais, allemand, français, espagnol, italien et russe.



Fig. 52: Sélectionner la langue du menu

Personnel : Personnel de service

1. Appeler le menu principal.
2. Sélectionner l'option de menu *Paramétrages* → *Réglages de base* → *Langue*.
3. Sélectionner une des langues affichées.
4. Confirmer avec la touche de saisie.

6.13 Spécifier une compensation pour la température réelle interne (calibrage)



Le calibrage d'usine sera écrasé lors de ce réglage. Un thermomètre de référence correspondant au niveau de précision souhaité est nécessaire. Sinon, il est préférable de ne pas modifier le calibrage d'usine.

Si un écart de température est constaté au cours d'un contrôle de l'appareil de thermorégulation avec un thermomètre de référence calibré, l'écart peut être corrigé.

Conformément aux indications contenues dans le certificat de calibrage, la sonde du thermomètre de référence doit être montée sur la conduite aller de l'appareil.

Personnel : Personnel de service



Fig. 53: Définir un offset

1. Appeler le menu principal.
2. Sélectionner l'option de menu *Paramétrages* → *Calibrage* → *Calibrage*.
3. Ajuster la valeur en conséquence. Il faut saisir la valeur affichée sur le thermomètre de référence.
4. Confirmer avec la touche de saisie.

6.14 Rétablir le calibrage d'usine (sonde de température interne)

Une compensation qui a été spécifiée pour la mesure interne de la température peut être remise à zéro.

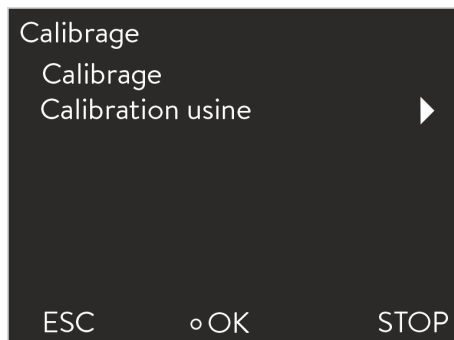

Fig. 54: Calibration usine

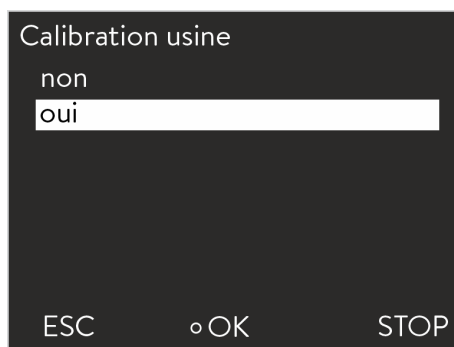

Fig. 55: Rétablir le calibrage d'usine

6.15 Rétablir les paramètres d'usine

Naviguer vers les paramètres d'usine

Personnel : Personnel de service

1. Appeler le menu principal.

2. Sélectionner l'option de menu *Paramétrages* → *Calibrage* → *Calibration usine*.

3. Choisir l'une des options suivantes :

- Avec *non*, retour à l'affichage précédent sans aucune modification.
- Avec *oui*, le calibrage d'usine est rétabli.

Rétablir certains paramètres

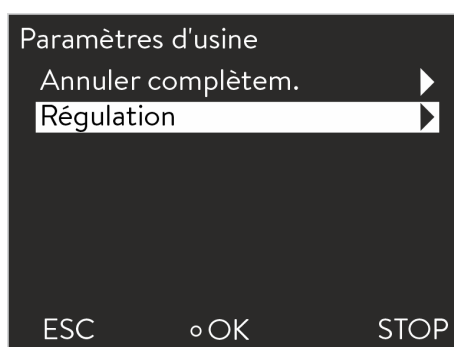

Fig. 56: Sélectionner le mode

Personnel : Personnel de service

1. Appeler le menu principal.
2. Sélectionner l'option de menu *Paramétrages* → *Paramètres usine*.

Personnel : Personnel de service

1. Sélectionner l'option de menu *Régulation*.
 - ▶ Une liste s'affiche, permettant de remettre à zéro certains paramètres.

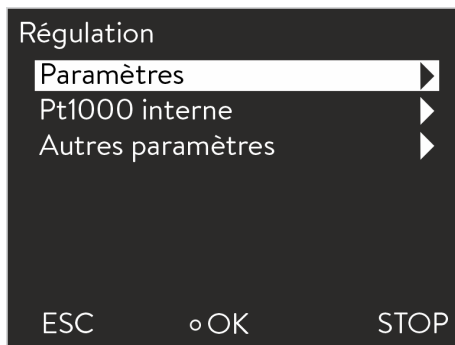

Fig. 57: Réinitialiser les paramètres de réglage

2. Sélectionner l'option de menu correspondante dans la liste des paramètres.
 - L'option *Paramètres* permet de réinitialiser les paramètres de réglage internes et externes.
 - L'option *Pt1000 interne* permet de réinitialiser les réglages de la sonde interne.
 - L'option *Autres paramètres* permet de réinitialiser la valeur de consigne et la consommation de courant maximale. La régulation est en outre réglée à régulation interne.
3. Choisir l'une des options suivantes dans la fenêtre de saisie :
 - Avec *non*, retour à l'affichage précédent sans aucune modification.
 - Avec *oui*, le paramètre sélectionné est remis à zéro après confirmation avec la touche de saisie.

Réinitialiser tous les réglages

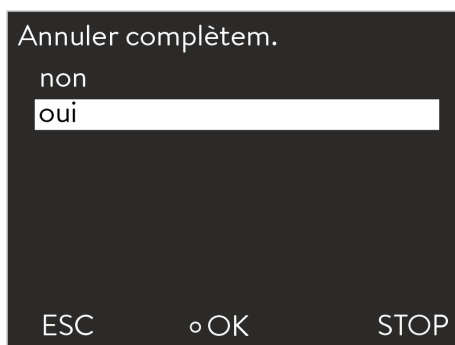

Fig. 58: Réinitialiser l'interrogation

Personnel : Personnel de service

1. Sélectionner l'option de menu *Annuler complètem.*
2. Choisir l'une des options suivantes :
 - Avec *non*, retour à l'affichage précédent sans aucune modification.
 - Avec *oui*, les paramètres d'usine sont rétablis après confirmation avec la touche de saisie.

6.16 État de l'appareil

6.16.1 Afficher l'état de l'appareil

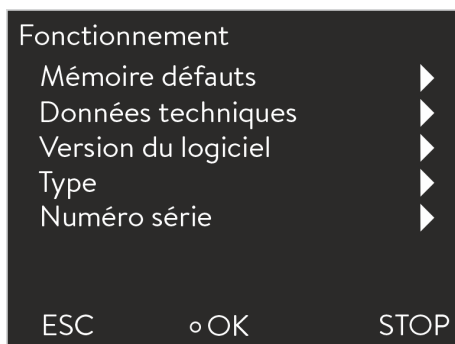

Fig. 59: Fonctionnement

Personnel : Personnel de service

1. Appeler le menu principal.
2. Sélectionner l'option de menu *Paramétrages* → *Fonctionnement*.
 - ▶ Le menu *Fonctionnement* s'affiche.
3. Il existe plusieurs possibilités :
 - Lecture de la mémoire des défauts
 - Consulter les données
 - Demander la version du programme
 - Demander le type d'appareil
 - Demander le numéro de série

6.16.2 Lecture de la mémoire des défauts

L'appareil est équipé d'une mémoire des défauts permettant d'analyser les défauts. Jusqu'à 140 avertissements, défauts et alarmes peuvent être enregistrés.

1. Dans le menu Fonctionnement, sélectionner l'option de menu *Mémoire défauts*.



Le message délivré en dernier s'affiche sur la première ligne. Le texte du message s'affiche dans la ligne du bas.

N°	Source	Code	Type	Date	Heure
5	Régul.	29	Erreur	20/03/20	10:32
4	Sécurité	3	Alarme	20/03/20	10:32
3	Régul.	4	Avert.	20/03/20	09:41
2	Sécurité	29	Erreur	19/03/20	17:17
1	Régul.	36	Erreur	19/03/20	15:02

Système de protection (3) :
Surchauffe

ESC o OK STOP

2. Naviguer dans la liste à l'aide des touches fléchées vers le haut et vers le bas.

Informations affichées pour chaque message :

- *Source* indique le module concerné qui a généré le message.
- *Code* est une description codée de l'alarme, l'avertissement ou le défaut.
- *Type* spécifie s'il s'agit d'une alarme, d'un avertissement ou d'une erreur.
- *Date* et *heure* indiquent exactement le moment où le message a été généré.



Une liste des alarmes, avertissements et défauts possibles se trouve dans « Procédure à suivre en cas d'alarmes » à la page 85.

Fig. 60: Mémoire défauts

6.16.3 Consulter les données techniques

Données techniques	
T_int	26,40 °C
T_ext USB	0,00 °C
T_lp	26,87 °C
T_a	21,12 °C
T_triac	27,64 °C
Mains freq.	50 Hz
U 24V	23,61 V
ÉCHAP	o --- STOP

1. Dans le Fonctionnement, sélectionner l'option de menu *Données techniques*.
 - ▶ De nombreux paramètres actuels sont affichés.

Fig. 61: Données techniques

6.16.4 Consulter la version du programme

Il est nécessaire de connaître la version du programme pour les cas de S.A.V. par exemple.

Personnel : Personnel de service

1. Dans le menu Fonctionnement, sélectionner l'option de menu *Version du logiciel*.
 - ▶ Les versions de logiciels s'affichent en fonction du type d'appareil et des modules connectés.

6.16.5 Afficher type d'appareil

Dans le menu des états de l'appareil, son type est indiqué directement par l'option du menu *Type*.

6.16.6 Afficher le numéro de série

Personnel : Personnel de service

1. Dans le menu Fonctionnement, sélectionner l'option de menu *Numéro série*.
 - ▶ Le numéro de série de l'appareil s'affiche. Les numéros de série des modules connectés s'affichent également le cas échéant.

6.17 Programmeur

6.17.1 Exemple de programme

La fonction de programmeur permet d'enregistrer un programme température-temps. Ce programme comprend plusieurs segments température-temps ainsi que des indications sur leur répétition. Des rampes, des échelons de température (temps égal zéro) ou des phases de maintien de la température avec la même température de départ et de fin dans le segment sont possibles. Au départ, la température consigne actuelle est reprise comme valeur de début du premier segment.



Le nombre total de segments programmables par programme est de 150.

5 programmes température-temps peuvent être enregistrés.

Réglages possibles

Réglage	Description
N°	Numéro de segment du programme
Tend	Température finale qui doit être atteinte
hh	Durée en heures (hh) au bout de laquelle la température indiquée doit être atteinte.
mm	Durée en minutes (mm) au bout de laquelle la température indiquée doit être atteinte.

Réglage	Description
Tolérance	La tolérance définit avec quelle précision la température finale doit être atteinte avant que le segment suivant ne puisse être exécuté.
S1, S2, S3	Programmation des contacts du module de contacts (le cas échéant). Les modules de contacts sont proposés comme accessoires.

Le graphique représente un exemple de reprogrammation d'un cycle de température de consigne.

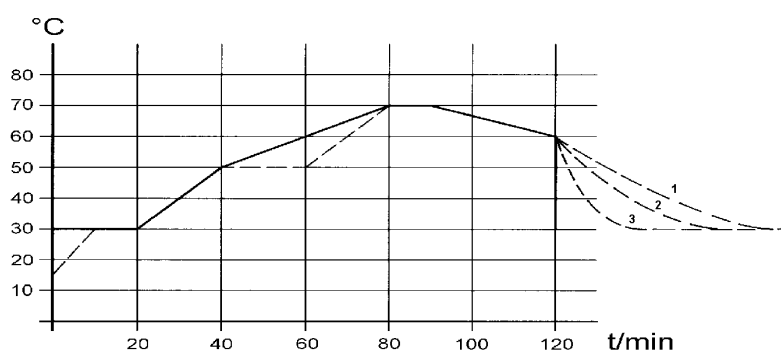

Fig. 62: Exemple de programme

Le temps de refroidissement sur le graphique varie selon le type d'appareil, le consommateur, etc. Sur le segment d'exemple n° 2, 50 °C doivent être atteints en 20 minutes.

Les valeurs initiales du tableau ci-dessous « avant » sont représentées par une ligne continue, leur évolution dans le tableau « après » par une ligne discontinue.

Tab. 10: Tableau « avant »

(—)								
N°	Tend	hh	mm	Tol	pompe	S1	S2	S3
Démarrage	30.00	--	--	0.1	---	arrêt	arrêt	arrêt
2	50.00	0	20	0.0	---	arrêt	arrêt	arrêt
3	70.00	0	40	0.0	---	arrêt	arrêt	arrêt
4	70.00	0	10	0.1	---	arrêt	arrêt	arrêt
5	60.00	0	30	0.0	---	arrêt	arrêt	arrêt
6	30.00	0	0	0.0	---	arrêt	arrêt	arrêt

Un nouveau segment portant le numéro 3 est inscrit dans le tableau modifié. En outre, le temps a été modifié pour le segment avec le numéro 4. Pour le segment portant le numéro 5, la tolérance a été ajustée.

Tab. 11: Tableau « après »

(- - -, modifié)								
N°	Tend	hh	mm	Tol	pompe	S1	S2	S3
Démarrage	30.00	--	--	0.1	---	arrêt	arrêt	arrêt
2	50.00	0	20	0.0	---	arrêt	arrêt	arrêt
3	50.00	0	20	0.1	---	arrêt	arrêt	arrêt
4	70.00	0	20	0.0	---	arrêt	arrêt	arrêt
5	70.00	0	10	0.8	---	arrêt	arrêt	arrêt
6	60.00	0	30	0.0	---	arrêt	arrêt	arrêt
7	30.00	0	0	0.0	---	arrêt	arrêt	arrêt

L'indication de tolérance peut avoir une grande importance pour la régulation externe du bain. Le graphique du cycle modifié montre le retard possible de la température réelle du bain (ligne continue) par rapport à la valeur de température de consigne du programmeur (sur fond gris).

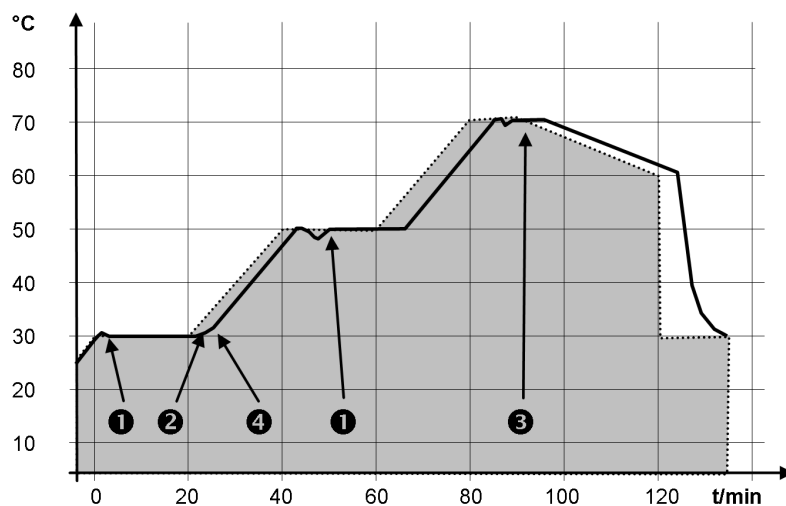

Fig. 63: Tolérance programme

Remarques:

- Le champ tolérance permet le respect exact du temps de demeure à une certaine température. Ce n'est que lorsque la température réelle atteint la bande de tolérance (1) que le segment suivant sera exécuté de sorte que, par exemple, la rampe du deuxième segment ne commencera en différé qu'à 2.
- Une bande de tolérance trop étroite peut cependant aussi causer des retards indésirables. Pour la régulation externe notamment, il est préférable de ne pas choisir une bande de tolérance trop étroite. Une tolérance plus grande a été programmée dans le segment 5, de sorte que la durée souhaitée de 10 minutes sera aussi respectée avec les oscillations transitoires (3).
- Seules les rampes à faible pente seront de préférence programmées avec une bande de tolérance. Si la bande de tolérance est trop étroite (comme ici dans le segment 2), les rampes raides, proches des possibilités maximales de chauffage et de refroidissement de l'appareil, seront éventuellement très différées (4).

Il n'est pas possible de programmer une durée dans le segment de départ (n° 1). La température du premier segment est atteinte aussi vite que possible pour passer au segment 2 une fois que la tolérance réglée est atteinte.

6.17.2 Sélectionner un programme



Fig. 64: Sélectionner un programme

Personnel : Personnel de service

1. Appeler le menu principal.
2. Sélectionner l'option de menu *Programmeur*.
3. Sélectionner un des programmes affichés.

6.17.3 Créer et modifier des programmes

Commencer le traitement

Tenir compte des consignes suivantes :

- Si un temps de segment > 999:59 h est prévu, ce temps doit être réparti sur plusieurs segments consécutifs.

N°	Tend	hh	:mm	Tolérance
Démarrage	30.00	---	---	0,1
1	50.00	0	20	0.0
2	50.00	0	20	0.0
3	70.00	0	20	0,1
4	60.00	0	30	0.0
5	30.00	0	0	0.0

ESC ◦NOUVEAU SUPPRIMER

Fig. 65: Modifier le programme

Modifier les segments

Personnel : Personnel de service

1. Pour le programme sélectionné, choisir l'option *Éditer*.
2. Les segments peuvent alors être modifiés.

Personnel : Personnel de service

Tenir compte des consignes suivantes :

- Il n'est pas possible de spécifier un temps dans le segment de départ. La température du premier segment est atteinte le plus rapidement possible afin de passer au segment 2 dès que la tolérance réglée est atteinte.
- Si la valeur « 0 » est saisie dans les champs *hh* et *mm*, la valeur de consigne est appliquée instantanément et la température du bain est atteinte dès que possible.
- Si la plage de tolérance choisie dans le champ *Tolérance* est trop étroite, il se peut que le programme ne se poursuive pas car la tolérance exigée ne pourra jamais être atteinte.
- Le réglage standard des modules de contacts est *désactivé*. La saisie « - - » pour les modules de contact ne signifie aucune modification du segment précédent ; autrement dit, s'il y a « - - » dans tous les champs, la position des contacts initiale ou d'avant le commencement du programme est préservée.

1. Il existe plusieurs possibilités :
 - À l'aide des touches fléchées droite et gauche, d'autres colonnes du programme peuvent être affichées.
 - Naviguer dans les segments du programme à l'aide des touches fléchées vers le haut et vers le bas.
 - Modifier un segment sélectionné avec la touche de saisie. Ajuster la valeur à l'aide des touches fléchées vers le haut et vers le bas. Sélectionner les différents chiffres avec les touches fléchées vers la droite et vers la gauche. Confirmer les modifications avec la touche de saisie.

Ajouter un nouveau segment

N°	Tend	hh	:mm	Tolérance
Démarrage	30.00	---	---	0,1
1	50.00	0	20	0.0
2	50.00	0	20	0.0
3	70.00	0	20	0,1
4	60.00	0	30	0.0
5	30.00	0	0	0.0

ESC ◦ NOUVEAU SUPPRIMER

Fig. 66: Sélectionner les segments du programme

Personnel : Personnel de service

1. Naviguer vers le segment sous lequel le nouveau segment doit être ajouté.
2. Déplacer le curseur dans la colonne *N°* de ce segment.
3. Appuyer sur la touche de saisie.
 - ▶ Un nouveau segment est créé.

Supprimer un segment

Personnel : Personnel de service

1. Naviguer vers le segment qui doit être supprimé.
2. Déplacer le curseur dans la colonne *N°* de ce segment.
3. Appuyer sur la touche programmable *Suppr.*
 - ▶ Le segment est supprimé.

Modifier un programme en cours d'exécution

Tenir compte des consignes suivantes :

- Aucun segment ne peut être ajouté ni supprimé dans un programme s'il est en cours.
- Mais il est possible de modifier les valeurs de température et de durée de segment dans un programme en cours. Le segment se poursuit comme si la modification était en vigueur dès le début du segment.
- Si la durée du nouveau segment est plus courte que la durée déjà écoulée, le programme saute dans le segment suivant.

Personnel : Personnel de service

1. Dans la fenêtre de base, dans la barre des touches, appuyer sur la touche *Prog.x/y*.



x représente le programme en cours, y, le cycle de programme actuel.

N°	Tend	hh	:mm	Tolérance
Démarrage	30.00	---	---	0,1
1	50.00	0	20	0.0
2	50.00	0	20	0.0
3	70.00	0	20	0,1
4	60.00	0	30	0.0
5	30.00	0	0	0.0

ESC ◦NOUVEAU PROG. 1/1

Fig. 67: Programme en cours

Achever la modification

2. Le programme en cours s'ouvre.
3. Les segments du programme en cours peuvent maintenant être modifiés.

Personnel : Personnel de service

1. Une fois le programme achevé, revenir au récapitulatif des programmes avec la touche fléchée gauche.

6.17.4 Définir les cycles de programme

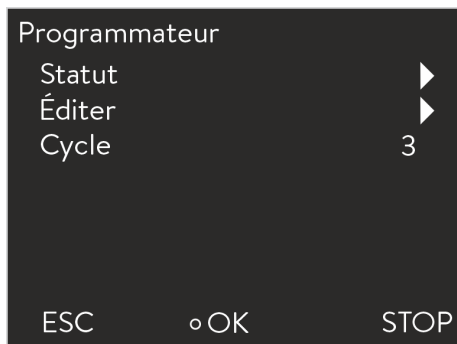

Fig. 68: Régler les cycles de programme

Personnel : Personnel de service

1. Pour le programme sélectionné, choisir l'option *Cycle*.
 - Une fenêtre de saisie s'ouvre. Les cycles peuvent être définis dans les limites affichées.

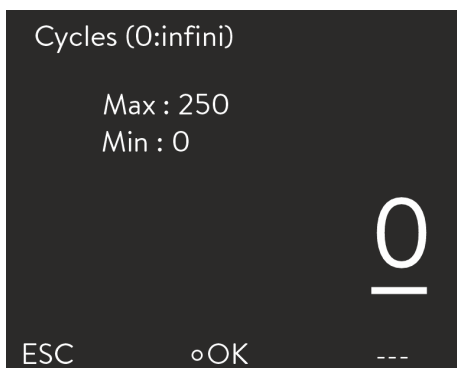

Fig. 69: Régler le nombre de répétitions

2. Ajuster le nombre de cycles.

i Pour saisir des nombres à deux ou trois chiffres, appuyer sur la touche fléchée gauche. Un autre chiffre s'affiche et peut être ajusté.

i La saisie de « 0 » provoque la répétition permanente du programme.

3. Confirmer avec la touche de saisie.

6.17.5 Lancer, interrompre et quitter un programme

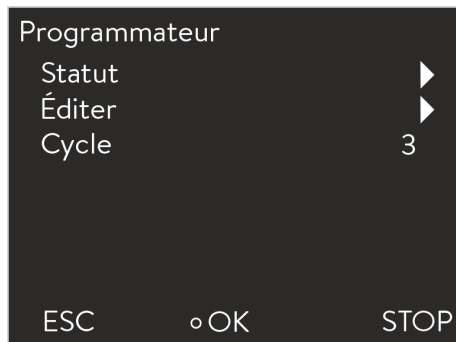

Fig. 70: Menu Programmeur

Personnel : Personnel de service

1. Pour le programme sélectionné, choisir l'option *Statut*.
2. Il existe plusieurs possibilités :
 - Pour lancer le programme, sélectionner l'option *Démarrer*.
 - Si le programme a été lancé, il peut être interrompu avec *Pause*. Un programme interrompu peut reprendre avec *Continuer*.
 - Pour quitter le programme, sélectionner l'option *Stop*.

7 Entretien

7.1 Consignes générales de sécurité

	DANGER ! Contact avec des pièces conductrices de tension ou mobiles
	Électrocution, choc, coupure, écrasement
	<ul style="list-style-type: none">● L'appareil doit être isolé du secteur avant toute intervention de maintenance.● Seul un personnel spécialisé est autorisé à effectuer les tâches de maintenance.
	DANGER ! Contact avec des pièces conductrices de tension ou des pièces mobiles
	Décharge électrique
	<ul style="list-style-type: none">● Avant tous travaux d'entretien et de réparation, arrêter l'appareil et débrancher la fiche secteur.● Seuls des professionnels sont autorisés à effectuer des travaux d'entretien et de réparation.
	AVERTISSEMENT ! Mauvaise manipulation
	Choc, coupure, environnement
	<ul style="list-style-type: none">● Seuls des professionnels sont autorisés à effectuer des travaux d'entretien et de réparation.● Seul un professionnel agréé est autorisé à effectuer les réparations et l'élimination du système frigorifique.
	ATTENTION ! Contact physique avec des parties de l'appareil, des accessoires ou le liquide caloporteur chauds ou froids
	Brûlure, échaudure, congélation
	<ul style="list-style-type: none">● Attendre que la température des parties de l'appareil, des accessoires et du liquide caloporteur soit retombée à la température ambiante.

7.2 Intervalles de maintenance

Les intervalles de maintenance stipulés dans le tableau qui suit doivent être respectés. Les travaux de maintenance qui suivent sont obligatoires avant toute exploitation continue non surveillée.

Intervalle	Tâche de maintenance
Avant la mise sous tension de l'appareil	Contrôle du câble réseau pour savoir s'il est endommagé
Tous les mois	Nettoyage de l'élément filtrant (piège à boues pour l'eau réfrigérante) pour les appareils refroidis à l'eau.
Au besoin, chaque mois au minimum	Contrôle (visuel) de l'étanchéité et de l'endommagement des flexibles externes, des pinces pour flexibles et des filetages.
Au premier remplissage suivant chaque transport, après le renouvellement du liquide caloporteur, chaque mois au minimum	Contrôler le fonctionnement de la protection contre les niveaux trop bas.
Au besoin, chaque trimestre au minimum	Nettoyage du condenseur refroidi par air.
Tous les trois mois	Détartrage du circuit d'eau réfrigérante ou du serpentin de refroidissement (selon la dureté de l'eau et la durée de fonctionnement, il faudra peut-être choisir un intervalle plus court).
Au besoin, tous les six mois au minimum	Contrôle de l'état du liquide caloporteur pour savoir s'il reste utilisable.
Au besoin, chaque année au minimum	Contrôle de l'endommagement et de la robustesse de l'état extérieur de l'appareil.
Tous les vingt ans	Remplacement des composants électriques et électromécaniques relatifs à la sécurité par le SAV LAUDA. Cela comprend la carte de circuit imprimé.

7.3 Nettoyage des surfaces de l'appareil

Personnel : Personnel de service

- Effectuer le nettoyage de la manière suivante :
 - Nettoyer l'unité de commande à l'aide d'un chiffon humide et d'une goutte de produit vaisselle.
 - Nettoyer les pièces en tôle peintes à l'aide d'un chiffon et d'un nettoyant industriel courant.

7.4 Contrôler la protection contre les niveaux trop bas

Si le niveau de liquide dans l'appareil baisse au point de ne plus recouvrir complètement le corps de chauffe, un signal d'alarme retentit. L'écran affiche *Niveau bas*. Les composants de l'appareil, le groupe frigorifique, le chauffage et la pompe sont arrêtés par le circuit électronique.



Un message d'alarme doit apparaître dès que le niveau est trop bas.



AVERTISSEMENT !
Contact avec le fluide de thermorégulation chaud / froid

Brûlure, congélation

- Avant de vidanger, faire baisser la température du fluide de thermorégulation à la température ambiante.

- Personnel : ■ Personnel de service
- Équipement de protection : ■ Lunettes de protection
■ Gants de protection
■ Tenue de protection

L'écran affiche le niveau de liquide dans l'appareil.

1. Allumer l'appareil. Régler la température de consigne sur la température ambiante.
2. Réduire le niveau de liquide dans l'appareil. À cet effet, vider le liquide caloporteur via le robinet de vidange.
 - ▶ L'écran affiche l'abaissement du liquide caloporteur.
Si le niveau de liquide est trop bas, l'appareil s'éteint. L'écran affiche le message *Niveau trop bas*.
3. Fermer le robinet de vidange et remettre du liquide caloporteur.
 - ▶ Le niveau de liquide affiché à l'écran augmente.
4. Déverrouiller l'écran avec la touche de saisie.
 - ▶ L'appareil se remet en marche.

7.5 Nettoyage du condenseur refroidi par air

Personnel : Personnel de service



AVERTISSEMENT !
Endommagement mécanique du circuit de liquide frigorigène

Choc, coupure

- Utiliser des matériaux / outils appropriés pour le nettoyage du condenseur (par exemple une brosse souple, un aspirateur ou de l'air comprimé).

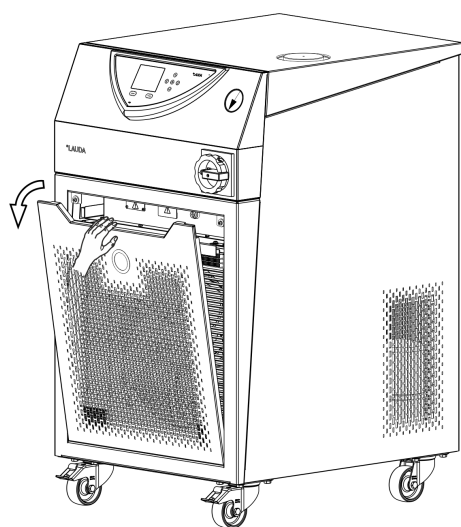

Fig. 71: Dépose du panneau frontal

1. Éteindre l'appareil.
2. Enlever le panneau frontal avec précaution. Saisir pour cela le panneau frontal au niveau de l'évidement et le tirer vers soi.



Le panneau frontal est maintenu par une fermeture magnétique.

3. Soulever ensuite le panneau frontal pour l'extraire du guidage inférieur.
4. Nettoyer le condenseur avec un balai ou un aspirateur.
5. Reposer le panneau frontal avec précaution en procédant dans l'ordre inverse.

7.6 Nettoyage de l'élément filtrant

Le chapitre qui suit concerne :

- Appareils refroidis à l'eau

Personnel : Personnel de service



1. Mettre l'appareil hors tension à l'aide de l'interrupteur.
2. Dévisser le flexible d'eau de refroidissement du raccord fileté sur l'arrivée d'eau de refroidissement.

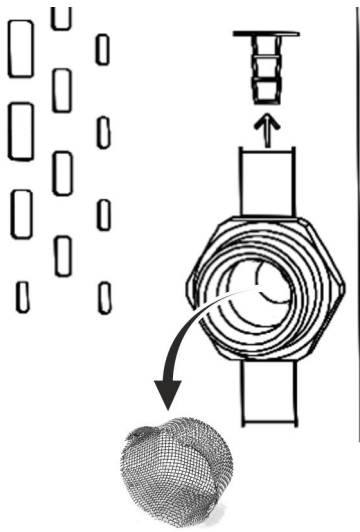

Fig. 72: Dépose de l'élément filtrant

7.7 Détartrer le circuit d'eau réfrigérante

3. Enlever avec précaution l'élément filtrant du raccord fileté.



Employer si besoin une pincette pour déposer et poser l'élément filtrant.

4. Nettoyer l'élément filtrant avant de le remettre en place dans le raccord d'arrivée.
5. Revisser le flexible d'eau de refroidissement sur l'arrivée du refroidissement par eau.

Le chapitre qui suit concerne :

- Appareils refroidis à l'eau

Le produit détartrant sera introduit dans l'appareil par le biais du tuyau d'arrivée de l'eau de refroidissement à l'aide d'une pompe ou d'un entonnoir. La récupération du produit détartrant s'effectue par le biais du tuyau de retour du refroidissement par eau dans un bac de contenance suffisante (au moins 10 litres).

Personnel :

- Personnel de service

Équipement de protection :

- Lunettes de protection
- Gants de protection
- Tenue de protection

1. Mettre l'appareil hors tension à l'aide de l'interrupteur.
2. Dissoudre le produit détartrant dans un seau d'eau.



Le produit détartrant LAUDA (référence LZB 126, unité de conditionnement : 5 kg) est nécessaire pour le détartrage. Avant de manipuler des produits chimiques, lire les consignes de sécurité et les instructions d'emploi qui se trouvent sur l'emballage.

3. Dévisser le flexible d'eau de refroidissement du raccord fileté sur l'arrivée d'eau de refroidissement.
4. Sortir et nettoyer le filtre à eau de l'appareil. Le filtre à eau se trouve sur le raccord d'arrivée du refroidissement par eau.



Des informations plus détaillées sur la manière de nettoyer le filtre d'eau se trouvent dans le [Chapitre 7.6](#) « Nettoyage de l'élément filtrant » à la page 81.

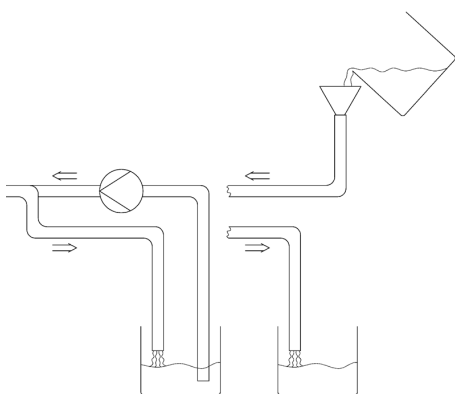

Fig. 73: Détartrage

5. Le tuyau sur la sortie de l'eau de refroidissement reste vissé sur l'appareil. Placer l'autre extrémité du tuyau dans un grand bac.
6. Mettre l'appareil en marche et régler la valeur de consigne sur 10 °C. Après la mise en marche du groupe frigorifique, remplir l'appareil par le biais du tuyau d'arrivée d'eau de refroidissement avec le produit détartrant LAUDA. Utiliser un entonnoir ou une pompe.
7. Verser ou pomper le produit détartrant de manière continue. Poursuivre cette procédure jusqu'à ce que la réaction moussante se soit arrêtée. Ceci est généralement le cas au bout de 20 à 30 minutes.
8. Vidanger ensuite le liquéfacteur.



Des informations plus détaillées sur la manière de vidanger le condenseur se trouvent dans le Chapitre 9.2 « Vidange du circuit d'eau réfrigérante » à la page 93.

9. Rincer soigneusement le circuit d'eau réfrigérante de l'appareil à l'eau claire.



Faire circuler au moins 10 litres d'eau.

10. Raccorder à nouveau l'appareil à l'alimentation en eau de refroidissement.

7.8 Contrôle du liquide caloporteur



ATTENTION !
Contact avec le liquide caloporteur chaud/froid

Brûlure, congélation

- Régler la température du liquide caloporteur d'analyse sur la température ambiante.



REMARQUE !
Usure, encrassement, dilution du liquide caloporteur

Endommagement de l'appareil

- Au besoin, contrôler que l'état du liquide caloporteur permet encore son utilisation (par exemple lors d'un changement de mode de fonctionnement) et au moins conformément aux intervalles de maintenance. Le liquide caloporteur ne peut continuer à être utilisé que si le contrôle a avéré que cela était possible.



Usure du liquide caloporteur

- *Le liquide caloporteur est soumis à l'usure telle que la dépolymérisation ou le vieillissement (oxydation).*
- *Au besoin, vérifier que l'état du liquide caloporteur permet encore son utilisation (par exemple lors d'un changement de mode de fonctionnement) et au moins tous les six mois.*
- *La réutilisation du liquide caloporteur n'est autorisée que dans le cas de résultats de contrôle probants.*

- Personnel : Personnel de service
- Équipement de protection : Lunettes de protection
 Gants de protection
 Tenue de protection

Le contrôle du liquide caloporteur doit porter sur les points suivants, si applicables :

- | | |
|--------------------|--|
| Viscosité | 1. Le fluide devient plus épais sous l'effet de la résinification, due par exemple à l'oxydation. |
| Teneur en eau | 2. En cas de mélange eau-monoéthylèneglycol : la teneur en eau baisse au cours d'un travail prolongé à température élevée et le mélange devient inflammable. |
| Point d'ébullition | 3. Point d'ébullition abaissé par craquage (décomposition de chaînes C-C en hydrocarbures). |
| Turbidité | 4. Multiplication des dépôts, substances en suspension et particules, par exemple du fait de réactions thermiques et de l'oxydation. |
| Couleur | 5. Le fluide devient plus foncé, voire noir, par exemple du fait de l'oxydation. |
| Odeur | 6. Dégage par exemple une odeur rance, de brûlé. |
| Application | 7. Dégradation générale de la performance thermique.
Dégradation de la stabilité thermique atteignable. |

8 Pannes et anomalies

8.1 Alarmes, erreurs et avertissements

Tous les messages d'erreur, alarmes et avertissements déclenchés sur l'appareil sont indiqués sur l'afficheur sous forme d'un message textuel.

Procédure à suivre en cas d'alarmes

Alarmes relèvent de la sécurité. Les composants de l'appareil, comme la pompe, s'arrêtent. L'appareil émet un signal sonore à deux tonalités. Les alarmes peuvent être acquittées avec la touche de saisie après avoir éliminé la cause de la panne.

Un récapitulatif des alarmes est disponible au [🔗](#) Chapitre 8.2 « Codes d'alarme » à la page 85.

Procédure à suivre en cas d'avertissements

Les avertissements ne mettent pas en cause la sécurité. L'appareil continue de marcher. L'appareil émet un signal sonore durant un court instant. Des avertissements sont émis de manière périodique. Les avertissements peuvent être acquittés avec la touche de saisie après avoir éliminé la cause de la panne.

Un récapitulatif des avertissements est disponible au [🔗](#) Chapitre 8.5 « Avertissements - système de régulation » à la page 88, au [🔗](#) Chapitre 8.6 « Avertissements - système de protection » à la page 89 et au [🔗](#) Chapitre 8.7 « Avertissements - Smartcool » à la page 90.

Procédure à suivre en cas d'erreur

Quand une erreur survient, un signal sonore à deux tonalités est émis.

En cas d'erreur, éteindre l'appareil à l'aide de l'interrupteur principal. Si l'erreur réapparaît après la remise en marche de l'appareil, noter le code d'erreur et la description qui l'accompagne pour contacter le S.A.V. LAUDA. Les coordonnées sont indiquées au [🔗](#) Chapitre 13.4 « Contact LAUDA » à la page 103.



Les erreurs sont signalées par une description et un code d'erreur qui se présente sous forme d'un numéro chronologique.

8.2 Codes d'alarme

Code	Message d'alarme	Cause	Dépannage possible
02	Niveau trop bas	Le flotteur a détecté un niveau trop bas dans le bain de compensation.	🔗 Chapitre 8.3 « Alarme Niveau bas » à la page 86 Si le niveau est trop bas à plusieurs reprises : Vérifier que l'appareil, l'ensemble des éléments de liaison ainsi que le consommateur externe ne fuient pas.
03	Surchauffe	La température de bain est supérieure à 90 °C, le limiteur de température de sécurité s'est déclenché.	🔗 Chapitre 8.4 « Alarme de surchauffe » à la page 87

Code	Message d'alarme	Cause	Dépannage possible
09	Text manquante	Grandeur de régulation, valeur réelle Pt100 externe non disponible.	Vérifier la sonde de température Pt100 externe. Vérifier la ligne de raccordement de la sonde de température.
10	Text analogique	Grandeur de régulation, valeur réelle analogique externe non disponible.	Vérifier la ligne de signaux vers l'interface analogique. Vérifier le signal analogique de la commande externe.
11	Text manquante	Grandeur de régulation, valeur réelle externe série non disponible.	Vérifier la ligne de signaux vers l'interface série. Vérifier la consigne de température de la commande externe.
12	Entrée analogique 1	Module analogique : Coupure au niveau de l'entrée 1.	Vérifier la ligne de signaux à l'entrée 1 de l'interface analogique. Vérifier le signal analogique de la commande externe.
13	Entrée analogique 2	Module analogique : Coupure au niveau de l'entrée 2.	Vérifier la ligne de signaux à l'entrée 2 de l'interface analogique. Vérifier le signal analogique de la commande externe.
15	Entrée de contact	Panne au niveau de l'entrée numérique / du module de contact.	Vérifier la ligne entre le module de contact et l'installation externe.
20	Text manquante	Grandeur de régulation, valeur réelle externe Ethernet non disponible.	Vérifier la connexion du câble Ethernet. Vérifier la consigne de température de la commande externe.

8.3 Alarme Niveau bas

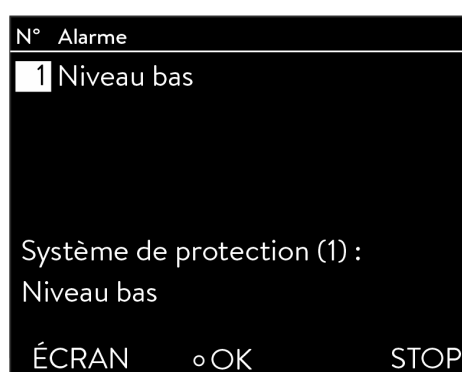

- Un signal d'alarme retentit quand le niveau du liquide tombe en deçà du niveau minimal.
- Le message *Niveau bas* s'affiche à l'écran. Les composants de l'appareil, la pompe par exemple, sont arrêtés par le circuit électronique.

Fig. 74: Alarme Niveau bas

Dépanner

Personnel : Personnel de service

1. Rajouter la quantité manquante du liquide caloporteur.
2. Déverrouiller l'écran avec la touche de saisie.
 - ▶ L'appareil se remet en marche.

8.4 Alarme de surchauffe

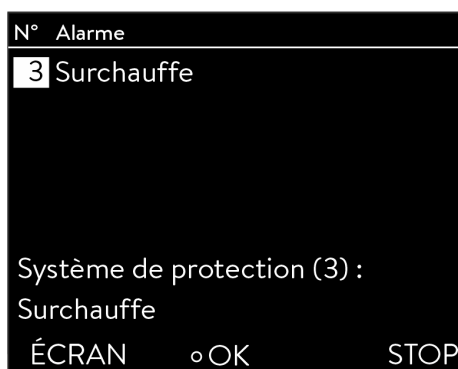

Fig. 75: Alarme de surchauffe

En cas de température supérieure à 90 °C, l'alarme *3 surchauffe* se déclenche et un signal sonore retentit. Le déclenchement de cette alarme entraîne la coupure des chauffages, du système de réfrigération et de la pompe.

1. Éteindre l'appareil.
2. Laissez l'appareil refroidir (> 20 minutes).
3. Mettre l'appareil en marche.
4. Acquitez l'alarme en appuyant sur la touche d'entrée *OK*.

8.5 Avertissements - système de régulation



Tous les avertissements du système de régulation commencent avec le préfixe 0. Le préfixe est suivi de deux autres chiffres. Ces séquences numériques sont mentionnées dans le tableau qui suit.

Code	Message d'avertissement	Cause	Dépannage possible
001	Débordement de la mémoire tampon LiBus	Trop-plein à réception CAN	Arrêter l'appareil et le remettre en marche au bout de 30 secondes. Contacter le S.A.V. LAUDA si le message apparaît à plusieurs reprises.
002	Watchdog reset	Microcontrôleur Watchdog reset	Arrêter l'appareil et le remettre en marche au bout de 30 secondes. Contacter le S.A.V. LAUDA si le message apparaît à plusieurs reprises.
003	Lim.haute active	Température limite inférieure (Til) atteinte, la capacité frigorifique est régulée.	<ul style="list-style-type: none"> ■ Vérifier le réglage de la température limite inférieure (Til). ■ Vérifier l'application.
004	Lim.basse active	Température limite supérieure (Tih) atteinte, La puissance de chauffe est régulée.	<ul style="list-style-type: none"> ■ Vérifier le réglage de la température limite supérieure (Tih). ■ Vérifier l'application.
009	Module inconnu	Raccordement d'un accessoire ou module d'interface inconnu.	Vérifier la compatibilité, voir les indications liées à la compatibilité dans le mode d'emploi du module.
010	RÉGULATION : mise à jour logicielle requise	Système de régulation du logiciel trop vieux.	Effectuer une mise à jour du logiciel de l'appareil, contacter pour cela le S.A.V. LAUDA.
...	[MODULE] : mise à jour logicielle requise	Logiciel [MODULE] trop vieux	Effectuer une mise à jour du logiciel de l'appareil, contacter pour cela le S.A.V. LAUDA.
029	EtherCAT : mise à jour logicielle requise	Logiciel du module EtherCAT trop vieux	Effectuer une mise à jour du logiciel de l'appareil, contacter pour cela le S.A.V. LAUDA.
033	Heure incorrecte	L'alimentation de la pile a été ou est coupée. La tension de la pile est trop faible.	Contacteur le S.A.V. LAUDA.
034	T_set : programme en cours	La valeur de consigne a été modifiée alors que le programmeur était actif. La valeur de consigne ne doit être spécifiée que par une seule source.	<ul style="list-style-type: none"> ■ Vérifier la spécification de la valeur de consigne. ■ Vérifier l'application.
041	Tension secteur incorrecte	<ul style="list-style-type: none"> ■ Tension secteur incorrecte, hors tolérance. ■ Capteur de tension de la carte réseau défectueux 	Contacteur le S.A.V. LAUDA.

Code	Message d'avertissement	Cause	Dépannage possible
050	Niveau très bas	<ul style="list-style-type: none"> ■ Le niveau de liquide du bain de compensation peut baisser pendant le refroidissement en raison d'une diminution du volume de liquide. ■ Fuite dans le consommateur et les éléments de liaison. ■ Fuite dans l'appareil de thermorégulation 	<ul style="list-style-type: none"> ■ Rajouter la quantité manquante de liquide caloporteur le cas échéant. ■ Vérifier que les flexibles, les raccords et les consommateurs ne fuient pas. ■ Vérifier que l'appareil de thermorégulation ne fuit pas.
051	Niveau très haut	<ul style="list-style-type: none"> ■ Le niveau de liquide du bain de compensation peut monter pendant le chauffage en raison d'une augmentation du volume de liquide. ■ L'appareil a trop été rempli. ■ Retour depuis le consommateur vers l'appareil. <p>Si le consommateur externe est situé plus haut que l'appareil, le volume externe peut se vider, même dans les circuits fermés, lorsque la pompe est arrêtée et que de l'air pénètre dans le circuit de fluide externe. Il y a alors risque que l'appareil déborde.</p>	<ul style="list-style-type: none"> ■ Laisser l'appareil et le liquide refroidir à température ambiante et vérifier le niveau de remplissage. Vidanger un peu de liquide au besoin. ■ Pour les consommateurs surélevés : vérifier l'installation et purger complètement le circuit externe. Prendre des mesures contre le retour le cas échéant (protection antiretour).

8.6 Avertissements - système de protection



Tous les avertissements du système de protection commencent par le préfixe 1. Le préfixe est suivi de deux autres chiffres. Ces séquences numériques sont mentionnées dans le tableau qui suit.

Code	Message d'avertissement	Cause	Dépannage possible
101	Débordement de la mémoire tampon LiBus	Trop-plein à réception CAN	Arrêter l'appareil et le remettre en marche au bout de 30 secondes. Contacter le S.A.V. LAUDA si le message apparaît à plusieurs reprises.
102	Watchdog reset	Microcontrôleur Watchdog reset	Arrêter l'appareil et le remettre en marche au bout de 30 secondes. Contacter le S.A.V. LAUDA si le message apparaît à plusieurs reprises.
103	Chauffage non conforme	■ Chauffage défectueux.	Contacteur le S.A.V. LAUDA.
104	Chauffage 1 défectueux	■ Corps de chauffe 1 défectueux.	Contacteur le S.A.V. LAUDA.
105	Chauffage 2 défectueux	■ Corps de chauffe 2 défectueux.	Contacteur le S.A.V. LAUDA.

Code	Message d'avertissement	Cause	Dépannage possible
106	Chauffage 3 défectueux	■ Corps de chauffe 3 défectueux.	Contactez le S.A.V. LAUDA.
109	Module inconnu	Raccordement d'un accessoire ou module d'interface inconnu.	Vérifier la compatibilité, voir les indications liées à la compatibilité dans le mode d'emploi du module.
110	RÉGULATION : mise à jour logicielle requise	Système de régulation du logiciel trop vieux.	Effectuer une mise à jour du logiciel de l'appareil, contacter pour cela le S.A.V. LAUDA.
...	[MODULE] : mise à jour logicielle requise	Logiciel [MODULE] trop vieux.	Effectuer une mise à jour du logiciel de l'appareil, contacter pour cela le S.A.V. LAUDA.
129	EtherCAT : mise à jour logicielle requise	Logiciel du module EtherCAT trop vieux.	Effectuer une mise à jour du logiciel de l'appareil, contacter pour cela le S.A.V. LAUDA.

8.7 Avertissements - Smartcool



Tous les avertissements de SmartCool commencent par le préfixe 3. Le préfixe est suivi de deux autres chiffres. Ces séquences numériques sont mentionnées dans le tableau qui suit.

Code	Message d'avertissement	Cause	Dépannage possible
301	Débordement de la mémoire tampon LiBus	Trop-plein à réception CAN.	Arrêter l'appareil et le remettre en marche au bout de 30 secondes. Contacter le S.A.V. LAUDA si le message apparaît à plusieurs reprises.
302	Watchdog reset	Microcontrôleur Watchdog reset	Arrêter l'appareil et le remettre en marche au bout de 30 secondes. Contacter le S.A.V. LAUDA si le message apparaît à plusieurs reprises.
304	Pressostat déclenché	Pour les types d'appareil refroidis par air :	
		Le condenseur est encrassé.	Nettoyer le condenseur. ↪ Chapitre 7.5 « Nettoyage du condenseur refroidi par air » à la page 81
		Espace libre trop petit.	Vérifier les conditions d'installation. Respecter les distances minimales indiquées dans les caractéristiques techniques. ↪ Tab. 15 « Appareils refroidis par air » à la page 98

Code	Message d'avertissement	Cause	Dépannage possible
		Température ambiante trop élevée.	Vérifier que les conditions d'installation assurent une évacuation suffisante de la chaleur de l'air ambiant. Respecter la sortie d'air des appareils indiquée dans les caractéristiques techniques. ↪ Tab. 15 « Appareils refroidis par air » à la page 98
		Ventilateur de condenseur défectueux	Lorsque le refroidissement est actif, vérifier le flux d'air du condenseur situé dans la partie inférieure de la façade d'appareil. En cas de défaut, contacter le S.A.V. LAUDA.
Pour les types d'appareils refroidis à l'eau :			
		Alimentation externe en eau de refroidissement coupée.	Vérifier l'alimentation externe en eau de refroidissement.
		Tamis de filtration encrassé à l'entrée d'eau de refroidissement.	Vérifier le tamis de filtration à l'entrée d'eau de refroidissement. ↪ Chapitre 7.6 « Nettoyage de l'élément filtrant » à la page 81
		Différence de pression trop faible entre l'entrée et la sortie d'eau de refroidissement.	Vérifier la différence de pression ou la température d'eau de refroidissement. Respecter les indications figurant au chapitre Eau de refroidissement. ↪ Chapitre 4.3.2 « Raccorder l'eau de refroidissement » à la page 31
		Température d'eau de refroidissement trop élevée.	
		Régulateur d'eau de refroidissement défectueux, aucun débit d'eau de refroidissement	Contactez le S.A.V. LAUDA.
305	Nettoyer le condenseur	Température de l'unité de condensation trop élevée.	Nettoyer le condenseur. Voir aussi les indications liées à l'avertissement 304.
306	TO1 Berei.Klixon	<ul style="list-style-type: none"> ■ Compresseur à l'arrêt en raison d'une surchauffe. ■ Vanne d'expansion défectueuse ■ Perte de fluide frigorigène 	<ul style="list-style-type: none"> ■ Vérifier si le compresseur se met en marche en mode refroidissement. Pour les appareils refroidis par air : Vérifier les conditions d'installation. ■ Contacter le S.A.V. LAUDA.
309	Module inconnu	Raccordement d'un accessoire ou module d'interface inconnu.	Vérifier la compatibilité, voir les indications liées à la compatibilité dans le mode d'emploi du module.
310	RÉGULATION : mise à jour logicielle requise	Système de régulation du logiciel trop vieux.	Effectuer une mise à jour du logiciel de l'appareil, contacter pour cela le S.A.V. LAUDA.
...	[MODULE] : mise à jour logicielle requise	Logiciel [MODULE] trop vieux.	Effectuer une mise à jour du logiciel de l'appareil, contacter pour cela le S.A.V. LAUDA.
329	EtherCAT : mise à jour logicielle requise	Logiciel du module EtherCAT trop vieux.	Effectuer une mise à jour du logiciel de l'appareil, contacter pour cela le S.A.V. LAUDA.

Code	Message d'avertissement	Cause	Dépannage possible
333	Détend.sm0 cassé	<ul style="list-style-type: none"> ■ Vanne d'expansion [Valve Cool] non raccordée. ■ Bobine de vanne d'expansion défectueuse. 	Contacteur le S.A.V. LAUDA.
334	Sortie sm0	Commande de vanne défectueuse sur le circuit imprimé de l'unité de commande.	Contacteur le S.A.V. LAUDA.
335	Détend.sm1 cassé	<ul style="list-style-type: none"> ■ Vanne de post-injection [Valve Reinj] non raccordée. ■ Bobine de vanne d'expansion défectueuse. 	Contacteur le S.A.V. LAUDA.
336	Sortie sm1	Commande de vanne défectueuse sur le circuit imprimé de l'unité de commande.	Contacteur le S.A.V. LAUDA.
341	sm0 min trop petite	Valeur d'adaptation [SM0 min] de la vanne d'expansion [Valve Cool] trop petite.	Contacteur le S.A.V. LAUDA.
344	Groupe frigorifique	Le groupe frigorifique ne fonctionne pas.	<ul style="list-style-type: none"> ■ Activer le groupe frigorifique dans le menu du logiciel (refroidissement automatique). ■ L'appareil ne refroidit pas malgré la modification effectuée dans le menu ; contacter le S.A.V. LAUDA.
349	Préchauffer l'appareil	La température ambiante est inférieure à 5 °C	

9 Mise hors service

9.1 Vidanger l'appareil

Vidange du liquide caloporteur

- Personnel : ■ Personnel de service
- Équipement de protection : ■ Lunettes de protection
■ Gants de protection
■ Tenue de protection
- Respecter les dispositions pour l'élimination du liquide caloporteur usagé.
1. Éteindre l'appareil.
 2. Attendre que l'appareil et le liquide caloporteur aient refroidi ou se soient réchauffés à la température ambiante.
 3. Placer un bac d'un volume adéquat juste dessous le robinet de vidange.



Plusieurs cycles de vidange sont nécessaires avec les appareils de grande capacité.

4. Ouvrir le robinet de vidange. Pour ce faire, tourner le levier de 90° vers la droite.
5. Une fois l'appareil vidangé, fermer le robinet de vidange. Pour ce faire, tourner le levier de 90° vers la gauche.
 - ▶ L'appareil est vidangé.

9.2 Vidange du circuit d'eau réfrigérante

Le chapitre qui suit concerne :

- Appareils refroidis à l'eau

Pour éviter que l'échangeur thermique des appareils ne soit endommagé par le gel de l'eau, il est nécessaire de vidanger entièrement le circuit d'eau de refroidissement.

Ce n'est qu'alors que l'appareil peut être transporté ou stocké à des températures inférieures au point de congélation.

Personnel : Personnel de service



REMARQUE !
Le circuit d'eau réfrigérante est endommagé par le gel

Endommagement de l'appareil, charge environnementale

- En cas de mise hors service ou de risque de gel, vidanger le circuit d'eau réfrigérante du groupe frigorifique. Utiliser de l'air comprimé ou un aspirateur industriel (étanche). Souffler l'air comprimé à travers le circuit d'eau réfrigérante.

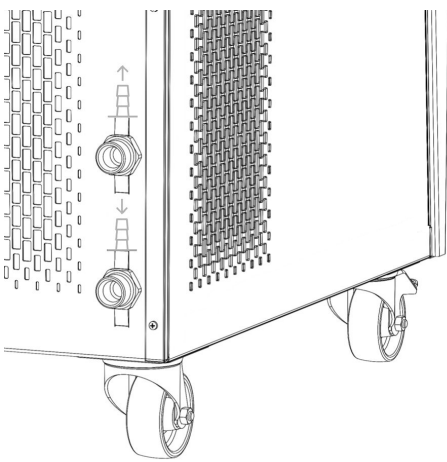



Fig. 76: Raccords d'eau de refroidissement



1. Amener l'appareil à une température de 20 °C.
2. Éteindre l'appareil.
3. Fermer l'arrivée d'eau de refroidissement.
4. Sur l'appareil, dévisser le flexible d'eau de refroidissement de l'arrivée d'eau de refroidissement.
5. Un élément filtrant est installé dans le raccord fileté de l'eau de refroidissement. Enlever avec précaution l'élément filtrant du raccord d'arrivée.



Des informations plus détaillées sur le retrait de l'élément filtrant se trouvent dans le  Chapitre 7.6 « Nettoyage de l'élément filtrant » à la page 81.

6. Le flexible vissé sur la sortie de l'eau de refroidissement reste sur l'appareil. Placer l'autre extrémité du flexible dans un écoulement ou dans un grand bac.
7. Allumer l'appareil et régler la valeur de consigne sur l'appareil à 5 °C (mode « Refroidissement activé »).
8. Juste après le démarrage du compresseur, souffler de l'air comprimé dans l'arrivée d'eau. Donner plusieurs coups d'air comprimé. Souffler de l'air comprimé dans l'appareil jusqu'à ce que toute l'eau de refroidissement soit sortie de l'appareil.

9. Éteindre immédiatement l'appareil.
10. Nettoyer l'élément filtrant de l'appareil. Le remettre ensuite en place dans le raccord d'arrivée.
 - ▶ Le circuit d'eau réfrigérante est vidangé.

10 Élimination

10.1 Mise au rebut du fluide frigorigène

Le fluide frigorigène doit être éliminé selon les règlements (UE) 2024/2215 et (UE) 2024/573.



AVERTISSEMENT !
Fuite incontrôlée du fluide frigorigène

Choc, coupure, charge environnementale

- Ne pas éliminer le circuit de réfrigération lorsqu'il est sous pression.
- L'élimination ne doit être effectuée que par des spécialistes agréés, formés à la manipulation de fluides frigorigènes.



Le type et la quantité de fluide frigorigènes sont indiqués sur la plaque signalétique.

Personnel : Frigoriste

1. Seul un personnel spécialisé en technique frigorifique est autorisé à effectuer les réparations et l'élimination.

10.2 Mise au rebut de l'appareil



Pour les pays membres de l'UE: L'élimination de l'appareil doit s'effectuer conformément à la directive 2012/19/UE (WEEE Waste of Electrical and Electronic Equipment).

10.3 Mise au rebut de l'emballage

Pour les pays membres de l'UE: L'emballage doit être éliminé selon la directive 94/62/CE.

11 Caractéristiques techniques

11.1 Données générales et spécifiques aux différents types

Tab. 12: Caractéristiques techniques générales

Donnée	Valeur	Unité
Plage de température de fonctionnement	-25 – 80	°C
Alimentation électrique	208-220 V ; 3/PE ; 60 Hz	---
Écran	Afficheur TFT, 3,5", 320 x 240 pixels	---
Résolution d'affichage	0,01	°C
Résolution de réglage	0,01	°C
Protection par boîtier DIN EN 60529 (Code International de Protection IP)	IP 32	---
Classification des appareils de laboratoire suivant la norme DIN 12876	NFL (approprié pour les liquides non inflammables)	---
Classe de protection pour les équipements électriques	Classe de protection I selon DIN EN 61140 (VDE 0140-1)	---

Lieu d'implantation

- Volume libre minimal, volume par kg de fluide frigorigène selon la norme DIN 378-1 (voir la quantité de fluide frigorigène sur la plaque signalétique et au chapitre « Fluide frigorigène et quantité de remplissage »).

Tab. 13: Fluide frigorigène et volume

Fluide frigorigène	Volume par kg de fluide frigorigène
R-513A	3 m ³ /kg

Tab. 14: Données spécifiques aux différents types

Appareil	Stabilité thermique	Dimensions (L x P x H)	Poids	Niveau sonore
Unité	K	mm x mm x mm	kg	dB(A)
VC 5000	±0,05	550 x 650 x 970	111	67
VC 5000 W	±0,05	550 x 650 x 970	106	64
VC 10000	±0,1	650 x 670 x 1250	155	69
VC 10000 W	±0,1	650 x 670 x 1250	151	62

Dégagement autour de l'appareil

Tab. 15: Appareils refroidis par air

Appareil	Dégagement autour de l'appareil	Débit volumétrique d'air
	cm (devant/derrière/à gauche/à droite)	m ³ /h
VC 5000	50/50/20/20	2800
VC 10000	50/50/20/20	4800

Tab. 16: Appareils refroidis à l'eau

Appareil	Dégagement autour de l'appareil	Consommation d'eau de refroidissement
	cm (devant/derrière/à gauche/à droite)	L/min
VC 5000 W	20/20/0/0	12
VC 10000 W	20/20/0/0	24

Tab. 17: Données sur l'eau de refroidissement

Donnée	Valeur
Pression maximale de l'eau de refroidissement	10 bar
Différence minimale de pression d'eau de refroidissement Δp	1 bar
Différence maximale de pression d'eau de refroidissement Δp	6 bar
Plage admissible pour la température de l'eau de refroidissement	10 – 30 °C, la capacité frigorifique de l'appareil étant réduite dans la plage supérieure

11.2 Capacité frigorifique

Tab. 18: Capacité frigorifique des appareils

	Unité	VC 5000	VC 5000 W	VC 10000	VC 10000 W
Capacité frigorifique à 20 °C	W	5300	5600	10000	13000
10 °C	W	3850	4200	7800	9500
0 °C	W	2500	2850	5600	6400
-10 °C	W	1350	1500	3700	3850
-20 °C	W	550	750	2000	1650
-25 °C	W	200	350	1350	950



La capacité frigorifique a été mesurée à une certaine température du liquide caloporteur. Ces valeurs de températures sont indiquées ci-dessus. La température ambiante pour la mesure est de 20 °C, le liquide caloporteur employé est l'éthanol. Pour mesurer les appareils refroidis par eau, la température de l'eau de refroidissement est de 15 °C, la pression différentielle de l'eau de 3 bars.

Raccordement à l'eau de refroidissement

Tous les Variocool refroidis à l'eau sont équipés du raccord d'eau de refroidissement suivant :

- Raccord fileté extérieur 3/4"

11.3 Fluide frigorigène et quantité de remplissage

L'appareil contient des gaz à effet de serre fluorés.

Tab. 19: Fluide frigorigène

Donnée	Unité	VC 5000 (W)	VC 10000 (W)
Fluide frigorigène	---	R-513A	R-513A
Quantité de remplissage maximale	kg	1,0	2,0
GWP _(100a) *	---	631	631
Équivalent CO ₂	t	0,6	1,3



Risque d'effet de serre (Global Warming Potential, GWP), voir CO₂ = 1,0

* Horizon de 100 ans - selon IPCC IV

11.4 Volume de remplissage et caractéristiques des pompes

Tab. 20: Volume de remplissage

Appareil	Volume de remplissage minimal	Volume de remplissage maximal	Raccordement de la pompe	Robinet de vidange
VC 5000 (W)	20 L	33 L	G 3/4, raccord de tuyau 3/4"	G 1/2"
VC 10000 (W)	48 L	64 L	G 1 1/4, raccord de tuyau 1"	G 3/4"

Données caractéristiques de la pompe

Les caractéristiques de la pompe ont été déterminées avec de l'eau.

VC 5000 (W) et VC 10000 (W)

Pression maximale de refoulement - 5,0 bar

Débit maximal - 60 L/min

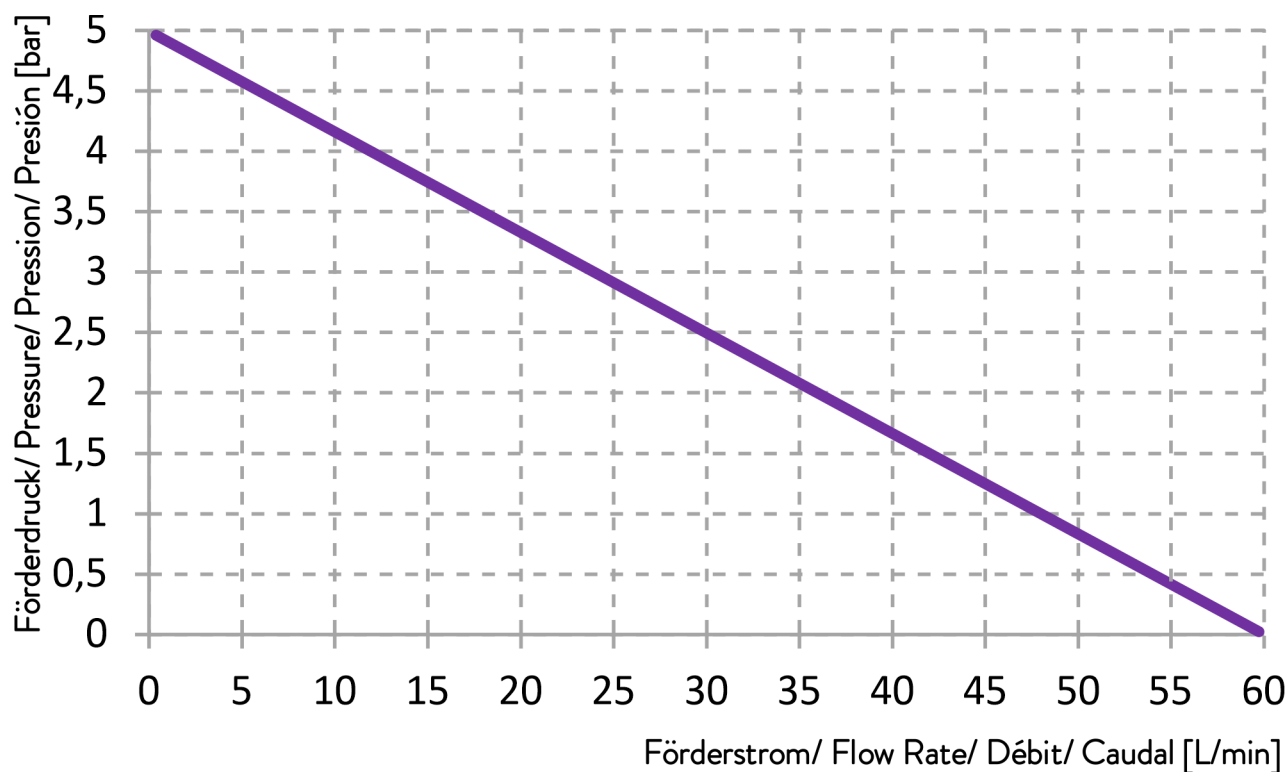

Fig. 77: Courbe caractéristique de la pompe

11.5 Puissance de chauffe et consommation de courant

Tab. 21: Puissance de chauffe

Donnée	Unité	VC 5000 (W)	VC 10000 (W)
Puissance de chauffe minimale	kW	3,6	6,1
Puissance de chauffe maximale	kW	4,1	6,9
Consommation de courant	A	16	24
Puissance absorbée maximale	kW	4,9	8,1

Protection secteur

12 Accessoires

Les accessoires suivants sont disponibles pour les appareils Variocool.

Tab. 22: Grand emplacement pour module (51 mm x 27 mm)

Accessoires	Référence de commande
Module d'interface analogique	LRZ 912
Module externe Pt100/LiBus	LRZ 925
Module d'interface-RS 232/485 Advanced	LRZ 926
Module d'interface de contact Advanced avec une entrée et une sortie	LRZ 927
Module d'interface de contact Advanced avec trois entrées et trois sorties	LRZ 928
Module d'interface Profibus Advanced	LRZ 929
Module d'interface Ethernet Advanced	LRZ 930
Module d'interface EtherCAT	LRZ 922
Module d'interface Profinet Advanced	LRZ 932
Module d'interface CAN Advanced	LRZ 933
Module d'interface OPC UA Advanced	LRZ 934
Module d'interface Modbus TCP/IP Advanced	LRZ 935
Unité de télécommande Command (opérationnelle uniquement avec LRZ 925)	LRT 927

Tab. 23: Petit emplacement pour module (51 mm x 17 mm)

Accessoires	Référence de commande
Module externe Pt100/LiBus	LRZ 918
Module LiBus	LRZ 920
Unité de télécommande Command (opérationnelle uniquement avec LRZ 918)	LRT 927

Selon le modèle de l'appareil, le petit emplacement pour module peut être remplacé par un deuxième grand emplacement.

Tab. 24: Connecteurs

Accessoires	Référence de commande
Sonde de température externe avec connecteur et câble de raccordement blindé	ETP 059
Prise mâle à 6 pôles pour entrées et sorties analogiques	EQS 057
Connecteur SUB-D à 9 pôles	EQM 042
Câble RS 232 (2 m) pour ordinateur	EKS 037
Câble RS 232 (5 m) pour ordinateur	EKS 057

Accessoires	Référence de commande
Prise mâle à 3 pôles pour entrée de contact	EQS 048
Prise femelle à 3 pôles pour sortie de contact	EQD 047

Tab. 25: Contrôleur de débit

Accessoires	pour l'appareil	Référence de commande
Contrôleur de débit G 3/4"	VC 5000 (W)	LWZ 118
Contrôleur de débit G 1 1/4"	VC 10000 (W)	LWZ 119

13 Généralités

13.1 Droit de propriété industrielle

Ce manuel est protégé par droits d'auteur, il est réservé strictement à l'acquéreur pour usage interne.

La transmission de ce manuel à des tiers, la reproduction, – même partielle, – sous quelque forme que ce soit ainsi que l'exploitation et/ou la communication du contenu sont interdites sans l'autorisation écrite du fabricant, hormis pour usage interne.

Toute infraction sera passible de dommages et intérêts. Sous réserve d'autres prétentions.

Nous attirons l'attention sur le fait que tous les noms de produits et marques de commerce mentionnés dans ce manuel appartiennent aux sociétés respectives et sont protégés par les lois sur les marques, les marques déposées et les brevets.

13.2 Modifications techniques

Sous réserve de modifications techniques réalisées par le fabricant sur l'appareil.

13.3 Conditions de garantie

LAUDA accorde un an de garantie par défaut.

13.4 Contact LAUDA

Contactez le service après-vente LAUDA dans les cas suivants :

- Dépannage
- Questions techniques
- Commande d'accessoires et de pièces de rechange

En cas de questions spécifiques à l'application, s'adresser à notre service des ventes.

Coordonnées

Service après-vente LAUDA

Téléphone : +49 (0)9343 503-350

E-mail : service@lauda.de

14 Retour de marchandises et déclaration d'innocuité

Retour de marchandises

Vous souhaitez retourner à LAUDA un produit LAUDA que vous avez acheté ? Vous avez besoin d'une autorisation de LAUDA, prenant la forme d'une *Return Material Authorization (RMA, autorisation de retour de matériel)* ou d'un *numéro de dossier*, pour tout retour de marchandises en vue d'une réparation ou d'une réclamation par exemple. Notre service après-vente, joignable au *+49 (0) 9343 503 350* ou par e-mail à service@lauda.de peut vous fournir ce numéro RMA.

Adresse de retour

LAUDA DR. R. WOBSEY GMBH & CO. KG

Laudaplatz 1

97922 Lauda-Königshofen

Allemagne/Germany

Marquez votre envoi de manière claire et visible avec le numéro RMA. En outre, veuillez y joindre la présente déclaration entièrement complétée.

Numéro RMA	Numéro de série du produit
Client/exploitant	Nom du contact
E-mail du contact	Téléphone du contact
Code postal	Localité
Numéro et rue	
Explications complémentaires	

Déclaration d'innocuité

Par la présente, le client/exploitant confirme que le produit envoyé sous le numéro RMA susmentionné a été vidé et nettoyé avec soin, que les connexions/raccordements existant(e)s ont, dans la mesure du possible, été fermé(e)s et qu'aucune substance explosive, comburante, dangereuse pour l'environnement, comportant un risque biologique, toxique ou radioactive ni aucune autre substance dangereuse ne se trouve sur le produit ou à l'intérieur de celui-ci.

Lieu, date	Nom en caractères d'imprimerie	Signature

15 Index

A

Accessoires	
De série	14
Facultatifs (modules)	102
Modules	102
Affichage de l'état (écran)	48
Affichage étendu de l'état (écran)	48
Afficher numéro de série (appareil)	70
Ajuster les paramètres de réglage	
externe	60
Alarme	85
Codes	85
Niveau bas	87
Surchauffe	88
Appareil	
Afficher le numéro de série	70
Appeler l'état	67, 69
Déballage	14
Élimination (emballage)	96
Élimination (fluide frigorigène)	96
Installation	26
Lire la mémoire	69
Mise en marche	48
Nettoyer	79
Nettoyer le liquéfacteur (refroidi par air)	81
Questionner les données	69
Remplir	39
Structure	20
Vidanger le condenseur (refroidi par eau)	95
Appeler l'état (appareil)	67, 69
Application	
Raccordement	30
Avertissement	85
SmartCool	90
Système de protection	89
Système de régulation	88
B	
Bande de tolérance	70

Barre de touches programmables (écran)	48
C	
Calibrage (température réelle interne)	
Réinitialiser	67
Spécifier	66
Caractéristiques techniques	97
Courbe de la pompe	99
Débit refoulé	99
Pression de refoulement	99
Catégorie d'émissions	9
CEM	9
Clé USB	23
Code	
Alarmes	85
Avertissements (SmartCool)	90
Avertissements (système de protection)	89
Avertissements (système de régulation)	88
Coefficient d'amplification	62
Colliers de serrage	28
compatibilité électromagnétique	9
Compensation (température réelle interne)	
Réinitialiser	67
Condenseur	22
Consigne de sécurité	
Consigne générale	7
Consommateur	
Raccordement	30
Consommateur externe	
Raccordement	30
Contact	103
Contrôler	
Liquide caloporteur	83
Niveau trop bas	79
Copyright	103
Courbe de la pompe	99
D	
Déballage	14
Débit refoulé	99

Définir des seuils (température)	53	Mode stand-by	48
Définir des températures limites	53	Structure	48
Définir le mode de démarrage	65	Fenêtre de saisie	
Définir une consigne de température	53	Saisir une valeur	51
Définir une valeur de consigne	53	Sélectionner des options	51
Démarrage automatique		Structure	51
Activer	65	Flexibles	28
Désactiver	65	Fluide frigorigène	
Détartrage	82	fluoré	10
Détermination de la langue (écran)	66	Poids de remplissage	99
Détermination de la langue de menu	66	Quantité de remplissage	99
Droit de propriété industrielle	103	G	
E		Garantie	103
Eau de refroidissement		Groupe frigorifique	
Exigences	30	Description	22
Instructions de raccordement	31	Fonction	23
Pression	31	Réglage	55
Température	31	GWP	99
Écran		I	
Affichage de l'état (structure)	48	Immunité aux interférences	9
Affichage étendu de l'état (structure)	48	Interfaces	
Barre de touches programmables	48	Vue générale	25
Fenêtre de base (structure)	48	Interfaces (position)	20
Température réelle du bain	48	Interrupteur secteur	
Élimination		Utilisation	21
Fluide frigorigène	96	Interrupteur secteur (position)	20
Emballage		K	
Mise au rebut	96	Kpe	62
Équipement de protection (individuel, récapitulatif)	11	L	
Équipement de protection individuel (récapitulatif)	11	Langue du menu	37
Équivalent CO2	99	Lieu d'implantation	26
Erreur	85	Limitation de la grandeur de correction	62
Lire la mémoire	69	Limite correction	62
Établir l'alimentation électrique	34	Limiter la consommation de courant	65
Établir l'alimentation électrique	34	Liquide caloporteur	
Évaporateur	22	Contrôler	83
F		Récapitulatif (liquides agréés)	33
FAT32	23	Remplacement	93
Fenêtre de base		Lire la mémoire (erreurs).	69
Fonctionnement normal	48		

M

Maintenance	
Intervalles	78
Manomètre	22
Menu	
Navigation	50
Menu de régulation	59
Menu principal	
Accès	50
Navigation	50
Structure	50
Menu subordonné	
Accès	50
Navigation	50
Mise au rebut	
Emballage	96
Mise au rebut du fluide frigorigène	96
Mise en marche	48
Module	
Pose	42
Moteur triphasé	
Sens de rotation	34

N

Nettoyer	79
Niveau bas	
Alarme	87
Niveau d'alerte de remplissage	65
Niveau trop bas	
Contrôler	79

O

Offset (température réelle interne)	
Calibrer	66

OUT

Contact	40
-------------------	----

P

Panne	85
Paramètres d'usine	
Rétablir	67, 68
Paramètres d'usine (température réelle interne)	
Rétablir	67

Paramètres de réglage

Ajuster (interne)	61
Définir la limitation de la grandeur de correction	62
Paramètres externes (aperçu)	62

Paramètres de régulation

Accès	59
Ajuster les paramètres (externes)	62
Paramètres internes (récapitulatif)	60

Plage proportionnelle	60, 62
---------------------------------	--------

Plaque signalétique (position)	20
--	----

Point de coupure en cas de surchauffe

Alarme	88
------------------	----

Pompe

Raccord (position)	20
------------------------------	----

Pose (de l'appareil)	26
--------------------------------	----

Pression de refoulement	99
-----------------------------------	----

Programme

Accès	73
Créer	74
Définir les cycles	77
Définir les répétitions	77
Exemple	70
Interrompre	77
Lancer	77
Modifier	74, 75
Quitter	77
Segment	75
Sélectionner	73

Prop_E	62
------------------	----

Q

Qualification du personnel (récapitulatif)	11
--	----

Questionner les données de configuration (appareil)	69
---	----

R

Raccord de vidange (position)	20
---	----

Refroidi par air

Nettoyer le liquéfacteur	81
------------------------------------	----

Refroidi par eau

Vidange du condenseur	95
---------------------------------	----

Réglage de l'intensité (signaux sonores)	63
--	----

Réglage de la luminosité de l'écran	64
---	----

Régler la luminosité (écran)	64	Tubulure de remplissage (position)	20
Régulation		Tv	60
Avertissements	88	Tve	62
Régulation externe		U	
Activer	55	Utilisation abusive	8
Définir une compensation du point de consigne	55	Utilisation conforme à la destination	8
Remplacement		V	
Liquide caloporteur	93	Verrouillage des fonctions d'entrée	51
Remplir	39	Verrouillage des touches de commande	51
Robinet de vidange (position)	20	Verrouiller	
S		Touches	51
Segments	75	Version (logiciel)	70
Service après-vente	103	Version du logiciel	70
Signaux sonores	63	Vidange	
SmartCool (Avertissements)	90	Condenseur (refroidi par eau)	95
Sortie d'alarme	23	X	
Affectation	41	Xp	60
Régler	40	Xpf	62
Stand-by			
Activer	54		
Structure			
Appareil	20		
Système de protection (avertissements)	89		
T			
T il	52		
Td	60		
Tde	62		
Température réelle du bain (écran)	48		
Temps d'action dérivée	60, 62		
Temps d'amortissement	60, 62		
Temps de compensation	62		
Temps de dosage d'intégration	60		
Tih	52		
Tn	60		
Tne	62		
Touche de saisie (position)	22		
Touches écran			
Utilisation	22		
Touches fléchées (position)	22		
Touches programmables (position)	22		

Fabricant
Laudaplatz 1 ° 97922 Lauda-Königshofen ° Allemagne
Téléphone : +49 (0)9343 503-0
Courriel : info@lada.de ° Internet : <https://www.lada.de>